

Об утверждении плана мероприятий («дорожной карты») «Повышение эффективности и качества услуг в сфере социального обслуживания населения города Кемерово на 2013 – 2018 годы»

(Постановление администрации города Кемерово № 1688 от 04.07.2014)

В соответствии с Указом Президента Российской Федерации от 07.05.2012 № 597 «О мероприятиях по реализации государственной социальной политики», Программой поэтапного совершенствования системы оплаты труда при оказании государственных (муниципальных) услуг на 2012 – 2018 годы, утвержденной распоряжением Правительства Российской Федерации от 26.11.2012 № 2190-р, и распоряжением коллегии администрации Кемеровской области от 25.03.2013 № 249-р «Об утверждении плана мероприятий («дорожной карты») «Повышение

эффективности и качества услуг в сфере социального обслуживания населения Кемеровской области на 2013 – 2018 годы»

1. Утвердить план мероприятий («дорожную карту») «Повышение эффективности и качества услуг в сфере социального обслуживания населения города Кемерово на 2013 – 2018 годы» (далее – план мероприятий) согласно приложению.

2. Управлению социальной защиты населения администрации города Кемерово (Е.А. Павлов) обеспечить реализацию плана мероприятий.

3. Комитету по работе со средствами массовой информации (Е.А. Дубкова) опубликовать настоящее постановление в газете «Кемерово» и на официальном сайте администрации города в сети Интернет.

4. Контроль за исполнением настоящего постановления возложить на заместителя главы города по социальным вопросам И.П. Попова.

5. Постановление вступает в силу со дня подписания.

В.К. ЕРМАКОВ, глава города.

Приложение к постановлению администрации города Кемерово № 1688 от 04.07.2014

План мероприятий («дорожная карта»)

Повышение эффективности и качества услуг в сфере социального обслуживания населения города Кемерово на 2013 – 2018 годы»

I. Общие положения по разработке и реализации плана мероприятий

1.1. Цели реализации плана мероприятий («дорожной карты»)

Реализация плана мероприятий («дорожной карты») «Повышение эффективности и качества услуг в сфере социального обслуживания населения города Кемерово на 2013 – 2018 годы» (далее – «дорожная карта») направлена на обеспечение доступности, повышение эффективности и качества предоставления населению города Кемерово услуг в сфере социального обслуживания.

Для достижения указанной цели необходимо провести модернизацию существующей системы социального обслуживания населения с учетом современных требований и изменившихся правовых, социально-экономических и демографических условий, кадровых и иных проблем отрасли.

1.2. Проблемы, сложившиеся в сфере социального обслуживания населения

1.2.1. В настоящее время в городе Кемерово недостаточно развит рынок социальных услуг. Незначительно участие в предоставлении социальных услуг негосударственного сектора, социально ориентированных некоммерческих организаций, благотворителей и добровольцев. В городе действуют молодежные волонтерские отряды, которые оказывают пожилым гражданам трудоемкие социально-бытовые услуги.

1.2.2. В системе социального обслуживания населения наблюдается дефицит квалифицированных кадров, связанных с низким уровнем оплаты труда социальных работников, не соответствующим напряженности и интенсивности их труда. На 01.01.2014 года общая численность работников в муниципальных учреждениях социального обслуживания населения составила 1574 человека (на 01.01.2013 года – 1644 человека).

На сегодняшний день обеспеченность социальными работниками и специалистами по социальной работе в учреждениях составляет 82% (коэффициент совмещения 1,2), из них 28% – пенсионеры.

Доля работников с высшим образованием составляет 12% от общей численности работников учреждений, несмотря на то что ежегодно высшие учебные заведения выпускают достаточное количество специалистов в социальной сфере. В основном работники учреждений имеют полное среднее и среднее профессиональное образование.

Треть работников учреждений имеет трудовой стаж до 3 лет, что свидетельствует о большой текучести кадров, и именно молодых специалистов.

В последние годы, чтобы улучшить условия труда, привлечь кадры в отрасль, улучшить материальное положение работников, проведен большой комплекс мероприятий, принят ряд законодательных актов о мерах, направленных на повышение уровня заработной платы работников учреждений, развитие кадрового потенциала и повышение престижности работы в сфере социального обслуживания:

– всем работникам государственных и муниципальных учреждений установлена гарантированная выплата стимулирующего характера в размере 30% должностного оклада за работу в учреждениях;

– устанавливаются повышающие коэффициенты к окладам работников, имеющих почетные звания и ученые степени;

– осуществляются единовременные выплаты работникам учреждений, получившим высшее или среднее специальное образование, в размере 15 и 10 тыс. руб. соответственно; ежемесячные выплаты молодым специалистам по 1 тыс. руб. в месяц в течение первых трех лет работы;

– социальным работникам, чья профессиональная деятельность связана с разъездами при оказании социальных услуг, предоставляется бесплатный проезд в общественном транспорте;

– за счет средств областного бюджета приобретается форменная спецодежда.

С 2011 года в муниципальных учреждениях действует отраслевая система оплаты труда, основными принципами которой являются установление должностных окладов по профессионально-квалификационным группам; обеспечение гарантированных компенсационных выплат и создание механизма стимулирования, направленного на повышение качества и эффективности работы.

С введением новой системы стимулирования размер заработной платы напрямую зависит от результатов труда и качества предоставляемых услуг. В каждом учреждении разработаны критерии оценки результативности в зависимости от направления деятельности учреждения и конкретных участков работы. Необходимо провести работу по совершенствованию системы оценки достижения показателей и, как следствие, объективности установления стимулирующих выплат.

Ежегодно индексируются фонды оплаты труда работников учреждений:

- с 1 апреля 2013 года увеличены фонды оплаты труда социальных работников на 15%;
- с 1 октября на 5,5% проиндексированы фонды оплаты труда всем категориям работников бюджетной сферы, дополнительные средства направлены на повышение должностных окладов, т.е. на базовую (гарантированную) часть;
- с 1 ноября на 10% повышены фонды педагогическим работникам;
- с 1 декабря увеличены на 10% фонды оплаты труда социальным работникам, средства направлены на стимулирующие выплаты.

В результате средняя заработная плата работников учреждений социального обслуживания в 2013 году возросла по сравнению с 2012 годом на 17,1% и составила 14 794 рубля. Средняя заработная плата социальных работников в течение 2013 года увеличилась на 30% и составила по итогам 2013 года – 12503 рубля.

В целях оптимизации сети в 2013 году закрыто 6 организационно-методических отделений в центрах социального обслуживания населения (21 штатная единица), с 01.01.2014 года закрыт филиал МБУ «КЦОН Рудничного района» в деревне Красной (4,5 штатных единицы) и переведены на самокооперацию 6 отделений бытового обслуживания (52,5 штатных единицы), с 01.03.2014 года закрыто 2 отделения социального обслуживания на дому (20 штатных единиц), в течение года будет закрыто МКУ «Социальный приют для детей» (78,5 штатных единиц). В дальнейшем работа по оптимизации сети будет продолжена: планируется закрытие 2 отделений социально-медицинского обслуживания на дому, отделения помощи женщинам, оказавшимся в трудной жизненной ситуации, 2 отделений социального обслуживания на дому, объединение 2 центров социального обслуживания населения.

Объем средств, сэкономленных за счет оптимизационных мер в 2013 году, составил 1,0 млн руб. и был направлен на повышение оплаты труда отдельных категорий работников в соответствии с указом Президента Российской Федерации от 07.05.2012 № 597 «О мероприятиях по реализации государственной социальной политики».

Завершена работа по заключению трудовых договоров (дополнительных соглашений) с руководителями муниципальных учреждений в соответствии с типовой формой договора с учетом требований по повышению эффективности работы.

В целях стимулирования заинтересованности руководителей в повышении эффективности деятельности учреждений, качества оказываемых услуг утверждены новые целевые показатели и критерии оценки деятельности муниципальных учреждений для установления выплат стимулирующего характера руководителям, порядок и условия установления этих выплат, состав комиссии по оценке выполнения показателей. К основным критериям отнесены сложность и комплексность учреждений, внедрение новых технологий, учеты рекомендации Министерства труда и социальной защиты Российской Федерации по обеспечению показателей роста заработной платы работников учреждений.

В рамках реализации мероприятий «дорожной карты» проводится работа по поэтапному переводу работников муниципальных учреждений на «эффективный контракт», разработаны и утверждены минимальный перечень целевых показателей эффективности деятельности основного персонала и критерии их оценки.

1.3. Цели реализации «дорожной карты»

1.3.1. Оптимизация структуры и штатной численности учреждений путем создания крупных многопрофильных учреждений, ликвидации неэффективных подразделений, проведения эффективной кадровой политики, повышения заинтересованности работников в труде и поднятия престижа профессии социального работника.

1.3.2. Повышение в 2017 году средней заработной платы социальных работников до 100% от средней заработной платы в регионе.

1.3.3. Укрепление материально-технической базы учреждений.

1.3.4. Развитие рынка социальных услуг путем привлечения организаций различных организационно-правовых форм и форм собственности, предоставляющих социальные услуги.

1.3.5. Предоставление гражданину, нуждающемуся в получении социальных услуг, права выбора организации социального обслуживания или индивидуального предпринимателя для получения социальных услуг.

1.4. Ожидаемые результаты реализации «дорожной карты»

1.4.1. Разработка предложений по повышению качества социального обслуживания населения на основе проведенного анализа положений дел и выявленных проблем в сфере социального обслуживания населения.

1.4.2. Регулирование правоотношений в сфере социального обслуживания населения и внедрение инновационных технологий социального обслуживания.

1.4.3. Развитие кадрового потенциала системы социального обслуживания населения муниципального образования, увеличение притока квалифицированных кадров в социальные службы.

1.4.4. Оптимизация сети и штатной численности учреждений на основе исключения неэффективных расходов, мало востребованных гражданами социальных услуг, непрофильных подразделений, перевод ряда обеспечивающих функций и услуг на условия привлечения сторонних организаций, увеличение объема средств от оказания платных социальных услуг в целях получения дополнительного резерва средств на повышение оплаты труда не менее 30%.

Сокращение до 5% численности работников, занятых в системе социального обслуживания населения (преимущественно работников административно-хозяйственного управления), в целях высвобождения средств на повышение оплаты труда социальных работников.

Обеспечение объема привлеченных средств на повышение оплаты труда в объеме до 30% от общего объема средств, направленных на повышение оплаты труда работников.

1.4.5. Доведение уровня оплаты труда социальных работников в соответствии с Указом Президента Российской Федерации от 07.05.2012 № 597 «О мероприятиях по реализации государственной социальной политики» в 2017 году до 100% от средней заработной платы в экономике Кемеровской области.

1.4.6. Во исполнение Указа Президента Российской Федерации от 07.05.2012 № 597 «О мероприятиях по реализации государственной социальной политики» и в соответствии с распоряжением коллегии администрации Кемеровской области от 25.03.2013 № 249-р «Об утверждении плана мероприятий («дорожной карты») «Повышение эффективности и качества услуг в сфере социального обслуживания населения Кемеровской области на 2013 – 2018 годы» и планом основных мероприятий поэтапного совершенствования системы оплаты труда в муниципальных учреждениях социального обслуживания города Кемерово на 2012 – 2018 годы определена следующая динамика роста оплаты труда социальных работников:

2013 год – 12 503 руб. (49,3% к заработной плате по экономике муниципального образования), темп роста к предыдущему году – 30,0%;

2014 год – 16 732 руб. (58,0% к заработной плате по экономике региона), темп роста к предыдущему году – 35,4%;

2015 год – 21 992 руб. (68,5% к заработной плате по экономике региона), темп роста к предыдущему году – 32,4%;

2016 год – 28 147 руб. (79,0% к заработной плате по экономике региона), темп роста к предыдущему году – 28,0%;

2017 год – 39 429 руб. (100% к заработной плате по экономике региона), темп роста к предыдущему году – 40,1%;

2018 год – 43 476 руб. (100% к заработной плате по экономике региона), темп роста к предыдущему году – 10,5%.

1.4.7. Повышение уровня и качества предоставления социальных услуг:

- укрепление материально-технической базы учреждений в рамках выделенных субсидий на выполнение муниципальных заданий и иных целей, в рамках муниципальной программы «Социальная поддержка населения города Кемерово на 2014 – 2016 годы» и других источников, не запрещенных законодательством;
- привлечение негосударственных организаций, в том числе социально ориентированных некоммерческих организаций, благотворителей и добровольцев к предоставлению социальных услуг в сфере социального обслуживания.

1.5. Контрольные показатели успешной реализации «дорожной карты»

| Наименование контрольного показателя | Ед. измерения | 2013 год | 2014 год | 2015 год | 2016 год | 2017 год | 2018 год |
|---|---------------|----------|----------|----------|----------|----------|----------|
| Доля граждан, получивших социальные услуги в учреждениях социального обслуживания населения, в общем числе граждан, обратившихся за получением социальных услуг в учреждения социального обслуживания населения | проценты | 100 | 100 | 100 | 100 | 100 | 100 |
| в том числе: | | | | | | | |
| в стационарных учреждениях социального обслуживания для детей | проценты | 100 | 100 | 100 | 100 | 100 | 100 |
| в учреждениях социального обслуживания, оказывающих услуги на дому | проценты | 100 | 100 | 100 | 100 | 100 | 100 |
| Доля негосударственных организаций социального обслуживания в общем количестве организаций, предоставляющих социальные услуги | проценты | 0 | 7,7 | 8,3 | 8,3 | 8,3 | 16,7 |
| Удельный вес граждан пожилого возраста и инвалидов (взрослых и детей), получивших услуги в негосударственных и в муниципальных учреждениях социального обслуживания, в общей численности граждан пожилого возраста и инвалидов (взрослых и детей), получивших услуги в учреждениях социального обслуживания всех форм собственности | проценты | 0 | 0,12 | 0,12 | 0,13 | 0,13 | 0,24 |
| Доля получателей социальных услуг от общего числа жителей | проценты | 1,17 | 1,25 | 1,39 | 1,44 | 1,48 | 1,50 |

Показатели нормативов «дорожной карты» приведены в приложении к настоящей «дорожной карте».

II. План мероприятий

| № п/п | Мероприятия | Ожидаемые результаты | Срок реализации | Ответственный исполнитель |
|--|--|--|---|--|
| 1. Организационные мероприятия | | | | |
| 1.1. | Проведение мероприятий по оптимизации структуры сети и штатной численности учреждений; выявление неэффективных, мало востребованных гражданами социальных услуг, непрофильных подразделений учреждений; оценка возможности перевода ряда обеспечивающих функций и услуг (в том числе медицинских) на условия аутсорсинга и привлечения сторонних организаций | Подготовка и согласование предложений в департаменте социальной защиты населения Кемеровской области по проведению оптимизации с расчетом средств для перераспределения на ФОТ; отчет в департамент социальной защиты населения Кемеровской области по плану мероприятий | Ежегодно Ежеквартально | Управление социальной защиты населения администрации города Кемерово, учреждения |
| 1.2. | Проведение мероприятий по обеспечению комплексной безопасности и санитарно-эпидемиологического состояния в учреждениях; ведение паспортов комплексной безопасности; принятие мер по устранению вскрытых недостатков; анализ расходов на повышение безопасности и улучшение санитарно-эпидемиологического состояния в учреждениях и др. | Представление информации о результатах выполнения мероприятий в департамент социальной защиты населения Кемеровской области; обеспечение сохранности и безопасности учреждений | Ежегодно, ежеквартально | Управление социальной защиты населения администрации города Кемерово, учреждения |
| 1.3. | Анализ и корректировка плана мероприятий по кадровому обеспечению учреждений, в том числе: динамика заполнения вакантных должностей; обучение и повышение квалификации работников учреждений, в том числе работников, занимающихся вопросами трудовых отношений и оплаты труда; развитие наставничества в социальной сфере | Повышение профессиональной компетенции работников; повышение качества предоставляемых услуг; увеличение притока квалифицированных кадров до 2018 года не менее чем на 50% от численности работающих; представление информации о результатах выполнения мероприятий в департамент социальной защиты населения Кемеровской области | Ежегодно | Управление социальной защиты населения администрации города Кемерово, учреждения |
| 1.4. | Анализ качества и доступности предоставления социальных услуг населению (проведение опроса среди получателей услуг) | Доведение уровня удовлетворенности граждан качеством и доступностью получения социальных услуг (показатель, характеризующий качество социальных услуг) в муниципальном задании к 2018 году не менее 98% | Ежегодно, ежеквартально | Управление социальной защиты населения администрации города Кемерово, учреждения |
| 1.5. | Анализ эффективности расходования средств, полученных от взимания платы с граждан за предоставление социальных услуг | Информационно-аналитическая записка в департамент социальной защиты населения Кемеровской области на основе информации учреждений | Ежегодно | Управление социальной защиты населения администрации города Кемерово |
| 2. Реализация законодательства, регулирующего правоотношения в сфере социального обслуживания | | | | |
| 2.1. | Реализация Закона Кемеровской области от 14.11.2005 № 122-ОЗ «О государственном социальном обслуживании населения Кемеровской области» с учетом изменений в соответствии с Федеральным законом от 28.12.2013 № 442-ФЗ «Об основах социального обслуживания граждан в Российской Федерации» | Улучшение социального обслуживания в соответствии с действующими нормативно-правовыми актами | Ежегодно, с учетом изменений в областном законе | Управление социальной защиты населения администрации города Кемерово, учреждения |
| 2.2. | Применение закона Кемеровской области об утверждении перечня социальных услуг, предоставляемых поставщиками социальных услуг, с учетом примерного перечня социальных услуг по видам социальных услуг | Повышение качества социального обслуживания | После принятия соответствующих нормативных правовых актов Кемеровской области | Учреждения |
| 2.3. | Применение установленной в регионе предельной величины среднего дохода для предоставления социальных услуг бесплатно | Повышение качества социального обслуживания | После принятия соответствующих нормативных правовых актов Кемеровской области | Учреждения |
| 2.4. | Применение утвержденных в регионе нормативов штатной численности учреждений социального обслуживания, нормативов обеспечения мебели инвентаря и площадью жилых помещений при предоставлении социальных услуг | Использование утвержденных нормативов при формировании муниципальных заданий учреждений | После принятия соответствующих нормативных правовых актов Кемеровской области | Управление социальной защиты населения администрации города Кемерово, учреждения |
| 2.5. | Применение утвержденных в регионе норм питания в учреждениях социального обслуживания | Использование утвержденных нормативов при формировании муниципальных заданий учреждений | После принятия соответствующих нормативных правовых актов Кемеровской области | Управление социальной защиты населения администрации города Кемерово, учреждения |
| 2.6. | Подготовка предложений о включении муниципальных учреждений в реестр поставщиков социальных услуг | Применение реестра поставщиков социальных услуг и реестра получателей социальных услуг | После принятия соответствующих нормативных правовых актов Кемеровской области | Учреждения |
| 2.7. | Применение порядка предоставления социальных услуг поставщиками социальных услуг | Повышение качества социального обслуживания | После принятия соответствующих нормативных правовых актов Кемеровской области | Учреждения |
| 2.8. | Применение порядка утверждения тарифов на социальные услуги на основании подзаконных нормативов финансирования социальных услуг | Использование утвержденных нормативов при формировании муниципальных заданий учреждений | После принятия соответствующих нормативных правовых актов Кемеровской области | Управление социальной защиты населения администрации города Кемерово, учреждения |
| 2.9. | Применение утвержденного в регионе размера платы за предоставление социальных услуг и порядка ее взимания (включая порядок расходования учреждениями социального обслуживания средств, образовавшихся в результате взимания платы за предоставление социальных услуг) | Регулирование общественных отношений в сфере социального обслуживания | После принятия соответствующих нормативных правовых актов Кемеровской области | Учреждения |
| 2.10. | Осуществление межведомственного взаимодействия в соответствии с регламентом, установленным органами государственной власти Кемеровской области при предоставлении социальных услуг и социального сопровождения | Регулирование общественных отношений в сфере социального обслуживания | После принятия соответствующих нормативных правовых актов Кемеровской области | Учреждения |
| 2.11. | Применение утвержденного размера и порядка выплаты поставщику или поставкам социальных услуг компенсации, если гражданин, который получает социальные услуги, предусмотренные индивидуальной программой, поставщика или поставщиков социальных услуг, которые включены в реестр поставщиков социальных услуг Кемеровской области, но не участвуют в выполнении муниципального задания (заказа) | Регулирование общественных отношений в сфере социального обслуживания | После принятия соответствующих нормативных правовых актов Кемеровской области | Управление социальной защиты населения администрации города Кемерово |
| 2.12. | Проведение подготовительных мероприятий по предоставлению услуг в части социального обслуживания на дому на принципах частно-государственного партнерства | Установление сети негосударственных организаций, оказывающих социальные услуги | Ежегодно | Управление социальной защиты населения администрации города Кемерово, учреждения |
| 2.13. | Внедрение механизма частно-государственного партнерства в систему социального обслуживания | Расширение спектра социальных услуг в сфере социального обслуживания населения | Ежегодно | Управление социальной защиты населения администрации города Кемерово, учреждения |

| | | | | |
|--|--|---|--|---|
| 3. Обеспечение межведомственного взаимодействия и координация мер, направленных на совершенствование деятельности по социальному обслуживанию | | | | |
| 3.1. | Обобщение и анализ результатов реализации в 2014 – 2016 годах муниципальной программы «Социальная поддержка населения города Кемерово на 2014 – 2016 годы» | Подготовка годового отчета о результатах реализации муниципальной программы | 2015 – 2017 годы | Управление социальной защиты населения администрации города Кемерово, учреждения, управление бюджетного учета администрации города Кемерово |
| 3.2. | Обеспечение взаимодействия в рамках проведения координационных советов с органами внутренних дел, образования, здравоохранения, Главным управлением Федеральной службы исполнения наказаний по Кемеровской области, религиозными и общественными организациями в части решения вопросов социального обслуживания несовершеннолетних, нуждающихся в социальной реабилитации, граждан старшего поколения, инвалидов, лиц без определенного места жительства, освобожденных из мест лишения свободы | Повышение качества социального обслуживания | Ежегодно | Управление социальной защиты населения администрации города Кемерово |
| 3.3. | Изучение опыта работы пилотных регионов по организации работы с отдельными категориями граждан (семей), попавших в трудную жизненную ситуацию, с учетом имеющегося опыта работы в области | Внедрение технологии социального сопровождения в системе социального обслуживания населения | Ежегодно | Управление социальной защиты населения администрации города Кемерово, учреждения |
| 3.4. | Обеспечить исполнение и пролонгацию соглашений о межведомственном сотрудничестве с органами внутренних дел, Главным управлением Федеральной службы исполнения наказаний по Кемеровской области, религиозными и общественными организациями в части решения вопросов социального обслуживания граждан старшего поколения, инвалидов, лиц без определенного места жительства, освобожденных из мест лишения свободы | Повышение качества социального обслуживания | Ежегодно | Управление социальной защиты населения администрации города Кемерово |
| 3.5. | Реализация программы по повышению качества жизни пожилых людей на 2014 – 2018 годы | Представление отчета о реализации программы заместителю главы города по социальным вопросам | Ежегодно | Управление социальной защиты населения администрации города Кемерово |
| 4. Повышение качества предоставления социальных услуг | | | | |
| 4.1. | Укрепление материально-технической базы учреждений в рамках выделенных расходов на содержание казенных учреждений, субсидий на выполнение муниципальных заданий и иных целей | Повышение качества социального обслуживания | Ежегодно | Управление социальной защиты населения администрации города Кемерово, учреждения |
| 4.2. | Изучение передового опыта работы других городов по предоставлению социальных услуг пожилым гражданам в учреждениях с учетом имеющегося опыта | Представление в управление социальной защиты населения города Кемерово информации о результатах изучения передового опыта работы других городов | Ежегодно | Учреждения |
| 4.3. | Внедрение нормативно-подушевого финансирования | Возможность выбора поставщика социальных услуг; развитие конкурентной среды в системе социального обслуживания населения | 2015-2016 годы, после принятия нормативных правовых актов Кемеровской области | Учреждения |
| 4.4. | Внедрение лучших практик деятельности социально ориентированных некоммерческих организаций, волонтеров, добровольцев и благотворителей в сфере социального обслуживания на основе рекомендаций Министерства труда и социальной защиты Российской Федерации по расширению их участия в деятельности по оказанию социальных услуг пожилым гражданам, детям и инвалидам, развитие негосударственных организаций социального обслуживания | Повышение доступности предоставления социальных услуг | 2014 – 2018 годы | Управление социальной защиты населения администрации города Кемерово, учреждения |
| 5. Повышение качества предоставления услуг в сфере социального обслуживания на основе контроля и оценки качества работы учреждений | | | | |
| 5.1. | Проведение мониторинга работы учреждений социального обслуживания, формирование независимой оценки качества работы указанных учреждений и составление рейтингов их деятельности в соответствии с принятыми нормативными и методическими документами | Публикация рейтингов деятельности, разработка и утверждение планов по улучшению качества работы учреждений социального обслуживания (по каждому учреждению) | Ежегодно | Управление социальной защиты населения администрации города Кемерово, учреждения |
| 5.2. | Проведение информационной кампании в средствах массовой информации, в том числе с использованием информационно-телекоммуникационной сети Интернет, о функционировании независимой системы оценки качества работы учреждений социального обслуживания | Повышение информированности потребителей услуг и общественности о проведении независимой оценки и качества работы учреждений социального обслуживания | Ежегодно | Учреждения |
| 5.3. | Создание и анализ работы попечительских советов в учреждениях социального обслуживания | Локальные нормативные акты учреждений социального обслуживания | Ежегодно | Управление социальной защиты населения администрации города Кемерово, учреждения |
| 5.4. | Обеспечение открытости и доступности информации о деятельности учреждений социального обслуживания | Создание официальных сайтов учреждений социального обслуживания. Размещение учреждениями информации о своей деятельности на официальном сайте www.bus.gov.ru | Ежегодно | Учреждения |
| 5.5. | Завершение с участием общественных организаций, профессиональных сообществ, независимых экспертов формирования в городе Кемерово общественных советов по проведению независимой оценки качества работы учреждений социального обслуживания и составлению рейтингов. Обеспечение организационно-технического сопровождения их деятельности | Нормативно-правовой акт муниципального образования | С 2014 года, после утверждения администрации города Кемерово порядка формирования независимой оценки качества работы муниципальных учреждений социального обслуживания населения | Управление социальной защиты населения администрации города Кемерово |
| 5.6. | Активизация участия социально ориентированных некоммерческих организаций в проведении независимой оценки | Выделение финансовой поддержки социально ориентированным некоммерческим организациям | Ежегодно | Управление социальной защиты населения администрации города Кемерово |
| 5.7. | Анализ и совершенствование (дополнение) системы показателей эффективности деятельности учреждений и критериев оценки эффективности и результативности деятельности работников и руководителей, включая механизм увязки размера оплаты труда работников и руководителей учреждений с конкретными показателями качества и количества оказываемых услуг, в соответствии с методическими рекомендациями Министерства труда и социальной защиты Российской Федерации | Постановление администрации города Кемерово от 29.04.2014 № 1022 «О повышении эффективности и результативности деятельности учреждений социального обслуживания населения города Кемерово»; приказ начальника управления социальной защиты населения от 16.05.2014 № 49 «Об утверждении порядка и условий установления выплат стимулирующего характера руководителям муниципальных учреждений социального обслуживания населения города Кемерово, показателей и критериев оценки эффективности их деятельности и качества работы учреждений и ответственности их руководителей» | Ежегодно | Управление социальной защиты населения администрации города Кемерово |

О назначении публичных слушаний по вопросу предоставления разрешений на условно разрешенный вид использования

(Постановление администрации города Кемерово № 1701 от 07.07.2014)

В соответствии со ст. 37, 39 Градостроительного кодекса Российской Федерации, главой 8 постановления Кемеровского городского Совета народных депутатов от 28.10.2005 № 276 «О порядке организации и проведения публичных слушаний в городе Кемерово»

1. Назначить публичные слушания по вопросу предоставления разрешений на условно разрешенный вид использования земельных участков, расположенных по следующим адресам в городе Кемерово:
 - 1.1. Заводский район, земельный участок на ул. Юрия Дзюжицкого, 38, с кадастровым номером 42:24:0101030:616, для строительства стоматологической поликлиники (заявитель – ПП КО «Агентство по оформлению прав на земельные участки»), жилая зона с многоквартирными жилыми домами Ж1;
 - 1.2. Ленинский район, земельный участок на ул. Волгоградской, 54, с кадастровым номером 42:24:0201013:153, для строительства отдельно стоящего объекта торговли (заявитель – комитет по управлению государственным имуществом Кемеровской области), коммунальная зона К1;

1.3. Заводский район, земельный участок на ул. Космической с кадастровым номером 42:24:0101038:5034, для строительства отдельно стоящего объекта торговли (заявитель – комитет по управлению государственным имуществом Кемеровской области), общественно-деловая зона О1.

2. Определить форму проведения публичных слушаний – проведение слушаний в органе городского самоуправления. Место проведения слушаний – зал заседаний управления архитектуры и градостроительства администрации города Кемерово (г. Кемерово, ул. Красная, 9), дата проведения – 31.07.2014, время проведения – 14.30.

3. Установить срок проведения публичных слушаний с момента оповещения жителей города о времени и месте их проведения до дня опубликования заключения о результатах публичных слушаний – не более одного месяца.

4. Комиссии по подготовке проекта правил землепользования и застройки в городе Кемерово (А.В. Калинин) в составе согласно приложению к настоящему постановлению организовать проведение

публичных слушаний в соответствии с постановлением Кемеровского городского Совета народных депутатов от 28.10.2005 № 276 «О порядке организации и проведения публичных слушаний в городе Кемерово».

5. Письменные заявления и возражения по вопросу предоставления разрешений на условно разрешенный вид использования следует направлять по адресу: г. Кемерово, ул. Красная, 9, 1-й этаж, зал приема посетителей, до 30.07.2014 включительно, в часы приема специалистов: понедельник, вторник, среда – с 9.00 до 12.00, четверг – с 14.00 до 17.00.

6. Комитету по работе со средствами массовой информации (Е.А. Дубкова) опубликовать настоящее постановление в газете «Кемерово» и разместить на официальном сайте администрации города Кемерово в сети Интернет.

7. Контроль за исполнением настоящего постановления возложить на заместителя главы города, начальника управления городского развития А.В. Калинина.

В.К. ЕРМАКОВ, глава города.

Приложение к постановлению администрации города Кемерово № 1701 от 07.07.2014

Состав комиссии по подготовке проекта правил землепользования и застройки в городе Кемерово

Председатель комиссии:

Калинин Андрей Владимирович – заместитель главы города, начальник управления городского развития администрации города Кемерово.

Заместитель председателя:

Костиков Виктор Сергеевич – начальник управления архитектуры и градостроительства администрации города Кемерово.

Члены комиссии:

Андреева Ирина Михайловна – заведующая градостроительным отделом управления архитектуры и градостроительства администрации города Кемерово;

Барыков Сергей Викторович – первый заместитель начальника управления архитектуры и градостроительства администрации города

Кемерово;

Белов Андрей Петрович – начальник управления потребительского рынка и развития предпринимательства администрации города Кемерово;

Клемешова Наталья Викторовна – заведующая юридическим отделом управления архитектуры и градостроительства администрации города Кемерово;

Михайлова Наталья Дмитриевна – заместитель председателя юридического комитета администрации города Кемерово;

Одноров Роман Алексеевич – заместитель главы города по вопросам жизнеобеспечения городского хозяйства администрации города Кемерово;

Петров Петр Федорович – начальник отдела надзорной деятель-

ности города Кемерово (по согласованию);

Ражев Олег Геннадьевич – заслуженный архитектор России, почетный архитектор России (по согласованию);

Рябинин Алексей Владимирович – заместитель начальника управления архитектуры и градостроительства администрации города Кемерово.

Секретарь комиссии:

Гнедина Мария Александровна – заведующая отделом правового обеспечения публичных слушаний управления архитектуры и градостроительства администрации города Кемерово.

А.И. НАЗАРОВА,

заместитель начальника управления делами – начальник организационного отдела.

О проведении Всероссийских соревнований по велосипедному спорту памяти чемпиона СССР Владимира Круглякова

(Постановление администрации города Кемерово № 1700 от 07.07.2014)

1. В связи с проведением Всероссийских соревнований по велосипедному спорту памяти чемпиона СССР Владимира Круглякова 19-20 июля 2014 года:

1.1. Время и место проведения:

19 июля 2014 года с 10.00 до 14.00 – групповая гонка 120 км, 70 км (участок автомобильной дороги на жилой район Лесная Поляна, графический материал № 1).

20 июля 2014 года с 09.45 до 13.30 – гонка-критериум (площадь Пушкина, графический материал № 2).

Количество участников: 130 – 150 человек.

2. Ответственность за обеспечение общественного порядка и безопасность участников в период проведения соревнований возложить на:

Павлова Андрея Вадимовича, проживающего по адресу: г. Кемерово, просп. Ленина, 160-52, контактный телефон: 8-961-705-17-13; Лысака Артема Николаевича, проживающего по адресу: г. Кемерово,

ул. Патротова, 7-4, контактные телефоны: 35-37-75, 8-950-272-50-72.

3. Управлению культуры, спорта и молодежной политики (О.Ю. Карасева) создать и организовать работу рабочей группы по подготовке и проведению мероприятия.

4. Рекомендовать управлению МВД России по г. Кемерово (В.И. Ницуй) ограничить движение автотранспорта 19 июля 2014 года и перекрыть движение 20 июля 2014 года в период проведения мероприятия согласно графическому материалу № 1 и № 2 соответственно и организовать сопровождение двумя экипажами машин ГИБДД участников соревнований во время проведения мероприятия.

5. Управлению здравоохранения администрации города Кемерово (О.В. Коваленко) выделить машину «скорой помощи» по договору для сопровождения участников соревнований согласно графическому материалу № 1 и № 2.

6. Управлению дорожного хозяйства и благоустройства (Л.Н. Логунова):

6.1. Обеспечить уборку территорий до проведения мероприятия, во время проведения и после проведения мероприятия 20 июля 2014 года (площадь Пушкина, графический материал № 2).

6.2. Обеспечить работу и обслуживание действующих биотуалетов на площади Советов 20 июля 2014 года.

7. Управлению промышленности, транспорта и связи (С.Н. Харламов) изменить движение городского транспорта во время проведения мероприятия.

8. Комитету по работе со средствами массовой информации (Е.А. Дубкова) опубликовать настоящее постановление в газете «Кемерово» и на официальном сайте администрации г. Кемерово в сети Интернет.

9. Контроль за исполнением данного постановления возложить на заместителя главы города по социальным вопросам И.П. Попова.

В.К. ЕРМАКОВ, глава города.

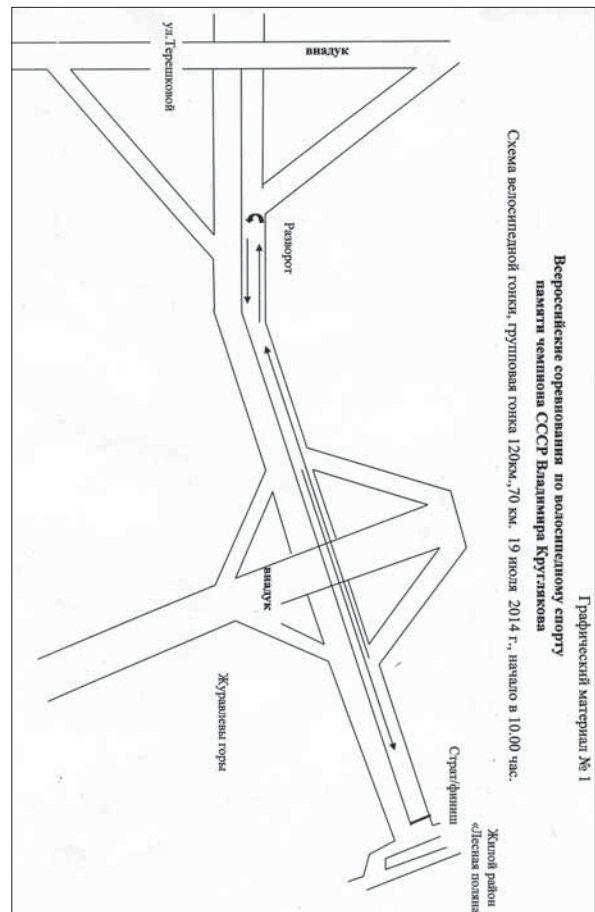
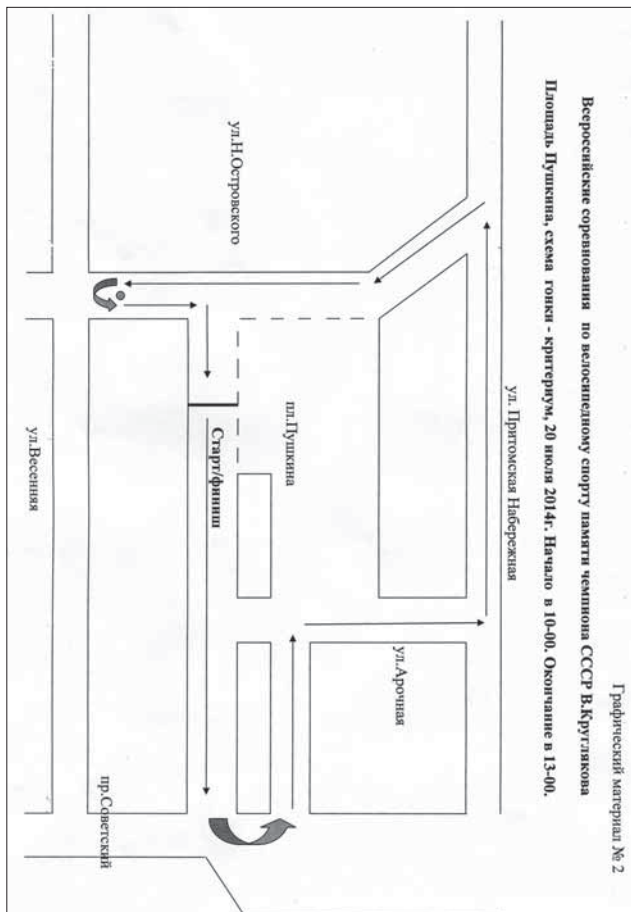

О назначении публичных слушаний по проекту планировки и проекту межевания (после корректировки) территории квартала в границах: ул. Инициативная – ул. Рекордная – ул. Александрова – ул. Леонова Кировского района города Кемерово

(Постановление администрации города Кемерово № 1707 от 08.07.2014)

В соответствии со ст. 46 Градостроительного кодекса РФ, разделами 6, 9 постановления Кемеровского городского Совета народных депутатов от 28.10.2005 № 276 «О порядке организации и проведения публичных слушаний в городе Кемерово»

1. Назначить публичные слушания по проекту планировки и проекту межевания (после корректировки) территории квартала в границах: ул. Инициативная – ул. Рекордная – ул. Александрова – ул. Леонова Кировского района города Кемерово, категория земель – земли населенных пунктов.

2. Определить форму проведения публичных слушаний – проведение слушаний в органе городского самоуправления. Место проведения слушаний – зал заседаний управления архитектуры и градостроительства администрации города Кемерово (г. Кемерово, ул. Красная, 9, 4-й этаж), дата проведения – 29.07.2014, время проведения – 15.00.

3. Установить срок проведения публичных слушаний со дня оповещения жителей муниципального образования о времени и месте

их проведения до дня опубликования заключения о результатах публичных слушаний – не менее одного месяца.

4. Утвердить состав комиссии по проведению публичных слушаний согласно приложению № 1 к настоящему постановлению.

5. Комиссии по проведению публичных слушаний организовать проведение публичных слушаний в соответствии с постановлением Кемеровского городского Совета народных депутатов от 28.10.2005 № 276 «О порядке организации и проведения публичных слушаний в городе Кемерово».

6. Письменные заявления и возражения по проекту планировки и проекту межевания (после корректировки) территории квартала в границах: ул. Инициативная – ул. Рекордная – ул. Александрова – ул. Леонова Кировского района города Кемерово следует направлять по адресу: г. Кемерово, ул. Красная, 9, 1-й этаж, зал приема посетителей, до 28.07.2014 включительно в часы приема специалистов: понедельник, вторник, среда – с 9.00 до 12.00, четверг – с 14.00 до 17.00.

7. Комитету по работе со средствами массовой информации (Е.А. Дубкова) опубликовать настоящее постановление с перечнем земельных участков в составе проекта межевания (после корректировки) территории квартала в границах: ул. Инициативная – ул. Рекордная – ул. Александрова – ул. Леонова Кировского района города Кемерово (приложение № 2), экспликацию зон действия публичных сервитутов (приложение № 3), чертеж планировки, чертеж межевания (внесение изменений) территории квартала в границах: ул. Инициативная – ул. Рекордная – ул. Александрова – ул. Леонова Кировского района города Кемерово в газете «Кемерово» и разместить на официальном сайте администрации города Кемерово в сети Интернет.

8. Контроль за исполнением настоящего постановления возложить на заместителя главы города, начальника управления городского развития А.В. Калининна.

В.К. ЕРМАКОВ,
глава города.

Приложение № 1 к постановлению администрации города Кемерово № 1707 от 08.07.2014

Состав комиссии по проведению публичных слушаний

Председатель комиссии:

Калинин Андрей Владимирович – заместитель главы города, начальник управления городского развития администрации города Кемерово.

Заместитель председателя:

Костиков Виктор Сергеевич – начальник управления архитектуры и градостроительства администрации города Кемерово.

Члены комиссии:

Барыков Сергей Викторович – первый заместитель начальника управления архитектуры и градостроительства администрации;

Рыкалов Владимир Олегович – заместитель главы города, начальник территориального управления Кировского района администрации города Кемерово;

Клемешова Наталья Викторовна – заведующая юридическим отделом управления архитектуры и градостроительства администрации города Кемерово;

градостроительства администрации города Кемерово;

Однорал Роман Алексеевич – заместитель главы города по вопросам жизнеобеспечения городского хозяйства администрации города Кемерово;

Рыбинин Алексей Владимирович – заместитель начальника управления архитектуры и градостроительства администрации города Кемерово;

Михайлова Наталья Дмитриевна – заместитель председателя юридического комитета администрации города Кемерово.

Секретарь комиссии:

Игнатьева Анна Юрьевна – консультант-советник отдела правового обеспечения публичных слушаний управления архитектуры и градостроительства администрации города Кемерово.

А.И. НАЗАРОВА,
заместитель начальника управления делами – начальник организационного отдела.

Приложение № 2 к постановлению администрации города Кемерово № 1707 от 08.07.2014

Перечень земельных участков, входящих в проект межевания (после корректировки) территории квартала в границах: ул. Инициативная – ул. Рекордная – ул. Александрова – ул. Леонова Кировского района города Кемерово

| Номер земельного участка на плане | Кадастровый номер | Адрес (местоположение) | Назначение земельного участка | Разрешенное использование | Площадь, кв. м |
|-----------------------------------|--|--|--|--|----------------|
| 1 | 42:24:0301014:703 | ул. Инициативная, 62 | для размещения многоквартирного жилого дома | многоэтажная жилая застройка | 1145 |
| 2 | 42:24:0301014:704 | ул. Инициативная, 64 | для размещения многоквартирного жилого дома | многоэтажная жилая застройка | 1386 |
| 3 | 42:24:0301014:702 | ул. Инициативная, 66 | для размещения многоквартирного жилого дома | многоэтажная жилая застройка | 1460 |
| 4 | - | ул. Рекордная, 41 | для размещения торгового центра | объекты торговли | 1628 |
| 5 | 42:24:0301014:10523 | ул. Леонова, 28 | для размещения многоквартирного жилого дома | многоэтажная жилая застройка | 2488 |
| 6 | 42:24:0301014:696 | ул. Рекордная, 33 | для размещения многоквартирного жилого дома | многоэтажная жилая застройка | 3784 |
| 7 | 42:24:0301014:10518 | ул. Леонова, 26 | для размещения многоквартирного жилого дома | многоэтажная жилая застройка | 3531 |
| 8 | 42:24:0301014:10549 | ул. Леонова, 24 | для размещения многоквартирного жилого дома | многоэтажная жилая застройка | 8317 |
| 9 | 42:24:0301014:758 | ул. Рекордная, 33«а» | для размещения многоквартирного жилого дома | многоэтажная жилая застройка | 6019 |
| 10 | 42:24:0301014:1089 | жилая группа № 1 (ул. Рекордная, 27, ул. Рекордная, 31«а») | для размещения многоквартирного жилого дома | многоэтажная жилая застройка | 9158 |
| 10.1 | 42:24:0301014:1089 | жилая группа № 1 (ул. Рекордная, 27, ул. Рекордная, 31«а») | для размещения многоквартирного жилого дома | многоэтажная жилая застройка | 8334 |
| 10.2 | - | жилая группа № 1 (ул. Рекордная, 27, ул. Рекордная, 31«а») | для организации дворовой территории | многоэтажная жилая застройка | 824 |
| 11 | 42:24:0301014:734 | ул. Рекордная, 29«а» | для размещения многоквартирного жилого дома | многоэтажная жилая застройка | 4304 |
| 12 | 42:24:0301014:10545 | ул. Леонова, 22 | для размещения многоквартирного жилого дома | многоэтажная жилая застройка | 3669 |
| 13 | 42:24:0301014:10542 | ул. Рекордная, 27«а» | для размещения многоквартирного жилого дома | многоэтажная жилая застройка | 4539 |
| 14 | 42:24:0301014:10544 | жилая группа № 2 (ул. Леонова, 20, ул. Александрова, 6«а») | для размещения многоквартирного жилого дома | многоэтажная жилая застройка | 6969 |
| 15 | 42:24:0301014:1066 | ул. Александрова, 2 | для размещения многоквартирного жилого дома | многоэтажная жилая застройка | 3695 |
| 15.1 | 42:24:0301014:1066 | ул. Александрова, 2 | для размещения многоквартирного жилого дома | многоэтажная жилая застройка | 2543 |
| 15.2 | - | ул. Александрова, 2 | для организации дворовой территории | многоэтажная жилая застройка | 1128 |
| 15.3 | - | ул. Александрова, 2 | для размещения дополнительной дворовой территории | многоэтажная жилая застройка | 24 |
| 16 | 42:24:0301014:1065 | ул. Александрова, 4 | для размещения многоквартирного жилого дома | многоэтажная жилая застройка | 2239 |
| 16.1 | 42:24:0301014:1065 | ул. Александрова, 4 | для размещения многоквартирного жилого дома | многоэтажная жилая застройка | 2063 |
| 16.2 | - | ул. Александрова, 4 | для размещения дополнительной дворовой территории | многоэтажная жилая застройка | 176 |
| 17 | - | ул. Рекордная, 33«б» | для размещения торгового центра | объекты торговли | 1025 |
| 18 | 42:24:0301014:231 | 80 м северо-западнее ул. Рекордной, 32 | для размещения трансформаторной подстанции | объекты энергетики (ТП-254) | 83 |
| 19 | - | восточнее ул. Рекордной, 33«а» | для размещения гаража | гаражи | 452 |
| 20 | 42:24:0301014:12 | ул. Рекордная, 31«б» | для размещения незавершенного строительством нежилого здания | незавершенное строительство нежилого здания | 295 |
| 21 | 42:24:0301014:10520 | западнее ул. Леонова, 24 | для размещения трансформаторной подстанции | объекты энергетики (ТП-301) | 84 |
| 22 | 42:24:0301014:10519 | восточнее ул. Леонова, 22 | для размещения трансформаторной подстанции | объекты энергетики (ТП б/н) | 49 |
| 23 | земельный участок образован путем объединения земельных участков с кадастровыми номерами 42:24:0301014:1011, 42:24:0301014:562 | Кемеровская обл., г. Кемерово, Кировский район, ул. Леонова, 22«а», ул. Леонова, 22«б» | детский сад комбинированного вида | детский сад комбинированного вида | 9008 |
| 24 | 42:24:0301014:467 | ул. Рекордная, 27«б» | для размещения магазина | объекты торговли | 238 |
| 25 | - | западнее ул. Александрова, 2 | для организации проезда общего пользования | проезд | 387 |
| 26 | 42:24:0301014:10530 | севернее ул. Александрова, 4 | для размещения трансформаторной подстанции | объекты энергетики (ТП-241) | 290 |
| 27 | 42:24:0301014:522 | ул. Александрова, 8 | для строительства многоквартирного жилого дома | многоквартирная жилая застройка | 3132 |
| 28 | 42:24:0301014:564 | южнее ул. Леонова, 22 | для организации проезда к административному зданию | проезд | 141 |
| 29 | - | ул. Рекордная, 39«б» | для размещения многоэтажного многоквартирного жилого дома | многоэтажная многоквартирная жилая застройка | 3225 |
| 30 | - | ул. Рекордная, 39«а» | для размещения многоэтажного многоквартирного жилого дома | многоэтажная многоквартирная жилая застройка | 3128 |
| 31 | - | ул. Рекордная, 39 | для размещения многоэтажного многоквартирного жилого дома | многоэтажная многоквартирная жилая застройка | 3221 |
| 32 | - | ул. Рекордная, 37 | для размещения многоэтажного многоквартирного жилого дома | многоэтажная многоквартирная жилая застройка | 3530 |
| 33 | - | ул. Рекордная, 35 | для размещения многоэтажного многоквартирного жилого дома | многоэтажная многоквартирная жилая застройка | 4228 |
| 34 | - | ул. Рекордная, 35«а» | для размещения многоэтажного многоквартирного жилого дома | многоэтажная многоквартирная жилая застройка | 5086 |
| 35 | - | ул. Рекордная, 33«г» | для размещения многоэтажного многоквартирного жилого дома | многоэтажная многоквартирная жилая застройка | 2126 |
| 36 | - | ул. Рекордная, 33«в» | для размещения многоэтажного многоквартирного жилого дома | многоэтажная многоквартирная жилая застройка | 2069 |

Приложение № 3 к постановлению администрации города Кемерово № 1707 от 08.07.2014

Экспликация зон действия публичных сервитутов

| Номер земельного участка на плане | Кадастровый номер | Адрес (местоположение) | Номер зоны действия публичных сервитутов в границах земельного участка | Назначение зоны действия публичного сервитута | Площадь, кв. м |
|-----------------------------------|-------------------|------------------------|--|--|----------------|
| 6 | - | ул. Рекордная, 33 | 1 | для проезда; для строительства и эксплуатации транзитных инженерных коммуникаций | 340 |
| 6 | - | ул. Рекордная, 33 | 2 | для проезда; для строительства и эксплуатации транзитных инженерных коммуникаций | 139 |
| 6 | - | ул. Рекордная, 33 | 3 | для проезда; для строительства и эксплуатации транзитных инженерных коммуникаций | 500 |
| 17 | - | Строительный № 10 | 1 | для проезда; для строительства и эксплуатации транзитных инженерных коммуникаций | 370 |
| 29 | - | ул. Рекордная, 39«б» | 1 | для проезда; для строительства и эксплуатации транзитных инженерных коммуникаций | 148 |
| 30 | - | ул. Рекордная, 39«а» | 1 | для проезда; для строительства и эксплуатации транзитных инженерных коммуникаций | 158 |
| 30 | - | ул. Рекордная, 39«а» | 2 | для проезда; для строительства и эксплуатации транзитных инженерных коммуникаций | 985 |
| 31 | - | ул. Рекордная, 39 | 1 | для проезда; для строительства и эксплуатации транзитных инженерных коммуникаций | 1863 |
| 32 | - | ул. Рекордная, 37 | 1 | для проезда; для строительства и эксплуатации транзитных инженерных коммуникаций | 1269 |
| 33 | - | ул. Рекордная, 35 | 1 | для проезда; для строительства и эксплуатации транзитных инженерных коммуникаций | 1706 |
| 34 | - | ул. Рекордная, 35«а» | 1 | для проезда; для строительства и эксплуатации транзитных инженерных коммуникаций | 139 |
| 34 | - | ул. Рекордная, 35«а» | 2 | для проезда; для строительства и эксплуатации транзитных инженерных коммуникаций | 2241 |
| 35 | - | ул. Рекордная, 33«г» | 1 | для проезда; для строительства и эксплуатации транзитных инженерных коммуникаций | 147 |
| 35 | - | ул. Рекордная, 33«г» | 2 | для проезда; для строительства и эксплуатации транзитных инженерных коммуникаций | 414 |
| 36 | - | ул. Рекордная, 33«в» | 1 | для проезда; для строительства и эксплуатации транзитных инженерных коммуникаций | 241 |

А.И. НАЗАРОВА, заместитель начальника управления делами – начальник организационного отдела.

О развитии застроенной территории части микрорайона № 15А Центрального района города Кемерово

(Постановление администрации города Кемерово № 1709 от 09.07.2014)

В соответствии со статьей 46.1 Градостроительного кодекса Российской Федерации, статьей 45 Устава города Кемерово

1. Принять решение о развитии застроенной территории площадью 113 775 кв. м в микрорайоне № 15А Центрального района города Кемерово (2-я очередь строительства), определенной координатами (система координат МСК-42) и планом границ, согласно приложению № 1 к настоящему постановлению.

2. Определить перечень адресов зданий, строений, сооружений, расположенных на застроенной территории, подлежащей развитию в микрорайоне № 15А Центрального района города Кемерово (2-я очередь строительства), не соответствующих градостроительному регламенту, подлежащих сносу, реконструкции, согласно приложению

№ 2 к настоящему постановлению.

3. Провести открытый аукцион на право заключения договора о развитии застроенной территории, указанной в пункте 1 настоящего постановления, и на условиях, указанных в приложении № 3 к настоящему постановлению.

4. Управление городского развития (А.В. Калинин) подготовить извещение о проведении открытого аукциона на право заключения договора о развитии застроенной территории в микрорайоне № 15А Центрального района города Кемерово (2-я очередь строительства).

По истечении 30 дней с момента размещения на официальном сайте Российской Федерации в сети Интернет для размещения информации о проведении торгов извещения провести открытый аукцион на

право заключения договора о развитии застроенной территории либо на основании договора привлечь специализированную организацию для проведения аукциона.

5. Комитету по работе со средствами массовой информации (Е.А. Дубцова) опубликовать данное постановление в газете «Кемерово» и разместить на официальном сайте администрации города Кемерово в сети Интернет.

6. Контроль за исполнением настоящего постановления возложить на заместителя главы города, начальника управления городского развития А.В. Калинин.

В.К. ЕРМАКОВ,
глава города.

Приложение № 1 к постановлению администрации города Кемерово № 1709 от 09.07.2014

Координаты (МСК-42) территории части микрорайона № 15А Центрального района города Кемерово, подлежащей развитию (2-я очередь строительства)

| Точка | X | Y |
|-------|-----------|------------|
| 1 | 624372.78 | 1342674.92 |
| 2 | 624356.14 | 1342777.29 |
| 3 | 624296.44 | 1342768.14 |
| 4 | 624208.81 | 1342770.18 |
| 5 | 624006.95 | 1342770.52 |
| 6 | 623825.53 | 1342774.49 |
| 7 | 623820.78 | 1342760.65 |
| 8 | 623817.78 | 1342622.48 |
| 9 | 623884.15 | 1342620.55 |
| 10 | 623893.83 | 1342655.62 |
| 11 | 623906.34 | 1342642.12 |
| 12 | 623929.58 | 1342623.95 |
| 13 | 623915.89 | 1342598.05 |
| 14 | 623904.01 | 1342581.60 |
| 15 | 623891.08 | 1342584.27 |
| 16 | 623885.02 | 1342587.60 |
| 17 | 623879.48 | 1342587.64 |
| 18 | 623878.89 | 1342559.54 |
| 19 | 624113.48 | 1342512.97 |
| 20 | 624340.28 | 1342603.91 |

План границ

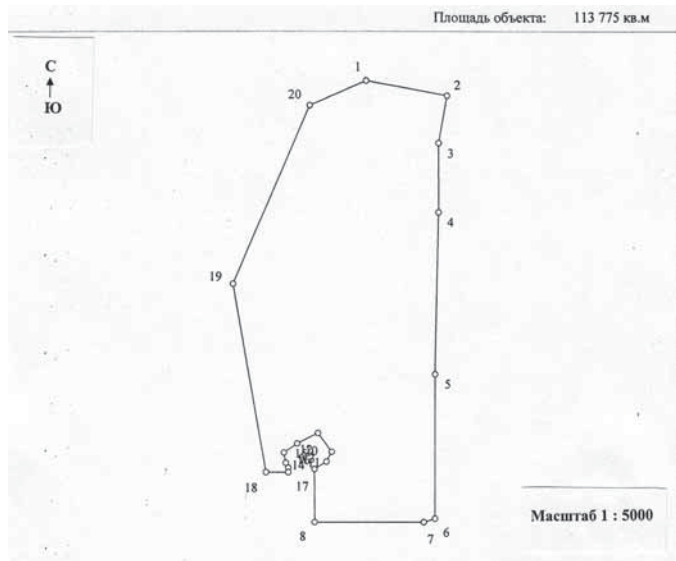

А.И. НАЗАРОВА,
заместитель начальника управления делами – начальник организационного отдела.

Приложение № 2 к постановлению администрации города Кемерово № 1709 от 09.07.2014

Перечень адресов зданий, строений, сооружений, расположенных на застроенной территории, подлежащей развитию, в микрорайоне № 15А Центрального района города Кемерово (2-я очередь строительства), не соответствующих градостроительному регламенту, подлежащих сносу, реконструкции

| Номер п/п | Улица | Номер дома |
|-----------|----------|------------|
| 1. | Раздолье | 6 |
| 2. | Раздолье | 6«а» |
| 3. | Раздолье | 8 |
| 4. | Раздолье | 10 |
| 5. | Раздолье | 14«а» |
| 6. | Раздолье | 16 |
| 7. | Раздолье | 16«а» |
| 8. | Раздолье | 20 |
| 9. | Раздолье | 22 |
| 10. | Раздолье | 24 |
| 11. | Раздолье | 26 |
| 12. | Раздолье | 28 |
| 13. | Раздолье | 30 |
| 14. | Раздолье | 32 |
| 15. | Раздолье | 32«а» |
| 16. | Раздолье | 34 |
| 17. | Раздолье | 34«а» |
| 18. | Раздолье | 36 |
| 19. | Раздолье | 38 |
| 20. | Раздолье | 40 |
| 21. | Раздолье | 42 |
| 22. | Раздолье | 44 |

| | | |
|-----|--------------|-------|
| 23. | Раздолье | 46 |
| 24. | 1-я Заречная | 261 |
| 25. | 1-я Заречная | 263 |
| 26. | 1-я Заречная | 265 |
| 27. | 1-я Заречная | 267 |
| 28. | 1-я Заречная | 269 |
| 29. | 1-я Заречная | 273 |
| 30. | 1-я Заречная | 275 |
| 31. | 1-я Заречная | 277 |
| 32. | 1-я Заречная | 279 |
| 33. | 1-я Заречная | 281 |
| 34. | 1-я Заречная | 282 |
| 35. | 1-я Заречная | 283 |
| 36. | 1-я Заречная | 286 |
| 37. | 1-я Заречная | 290 |
| 38. | 1-я Заречная | 292 |
| 39. | Кирзаводская | 12 |
| 40. | Кирзаводская | 14 |
| 41. | Кирзаводская | 15 |
| 42. | Кирзаводская | 16 |
| 43. | Кирзаводская | 17 |
| 44. | Кирзаводская | 18 |
| 45. | Кирзаводская | 19 |
| 46. | Кирзаводская | 20 |
| 47. | Кирзаводская | 21 |
| 48. | Кирзаводская | 22 |
| 49. | Кирзаводская | 23 |
| 50. | Кирзаводская | 23«а» |
| 51. | Кирзаводская | 24 |

А.И. НАЗАРОВА,
заместитель начальника управления делами –
начальник организационного отдела.

Приложение № 3 к постановлению администрации города Кемерово № 1709 от 09.07.2014

Условия проведения аукциона на право заключить договор о развитии застроенной территории

| № п/п | Наименование мероприятия | Показатели |
|-------|---|---|
| 1. | Начальная цена предмета аукциона (на основании отчета независимого оценщика) | 3 700 000 рублей |
| 2. | Сумма задатка | 185 000 рублей |
| 3. | Сведения о местоположении и площади застроенной территории, в отношении которой принято решение о развитии, перечень адресов зданий, строений, сооружений, подлежащих сносу, реконструкции | В соответствии с пунктами 1, 2 настоящего постановления |
| 4. | Обязательства лица, заключившего договор с органом местного самоуправления (администрацией города Кемерово): | |
| 4.1. | Подготовить проект планировки территории (корректировку проекта планировки территории), подлежащей развитию, включая проект межевания, в соответствии с градостроительным регламентом и местными нормативами градостроительного проектирования | В течение 6 месяцев с момента заключения договора о развитии застроенной территории |
| 4.2. | Создать либо приобрести, а также передать в государственную или муниципальную собственность благоустроенные жилые помещения для предоставления гражданам, выселяемым из жилых помещений, предоставленных по договорам социального найма, договорам найма специализированного жилого помещения и расположенных на территории, подлежащей развитию | В течение 10 лет с момента утверждения проекта планировки (корректировки проекта планировки территории) |
| 4.3. | Уплатить выкупную цену за изымаемые на основании решения органа местного самоуправления, принятого в соответствии с жилищным законодательством, жилые помещения в многоквартирных домах, признанных аварийными и подлежащими сносу и расположенных на территории, подлежащей развитию, и земельные участки, на которых расположены такие многоквартирные дома, за исключением жилых помещений и земельных участков, находящихся в собственности, в том числе в общей долевой собственности, Российской Федерации, субъекта Российской Федерации, муниципального образования, в случае если таким собственникам были переданы жилые помещения в соответствии с пунктом 4.2 настоящих условий | В течение 1 года с момента принятия решения об изъятии |
| 4.4. | Осуществить жилищное и иное строительство на территории, подлежащей развитию, в том числе строительство объектов инженерной, коммунально-бытовой, социальной инфраструктуры (здания дошкольных образовательных, общеобразовательных, медицинских учреждений, объектов спортивного и культурного назначения и др.), в соответствии с утвержденным проектом планировки застроенной территории | В течение 10 лет с момента заключения договора о развитии застроенной территории |
| 4.5. | Передать в муниципальную собственность законченные строительством объекты инженерной, коммунально-бытовой, социальной инфраструктуры | Перечень объектов, подлежащих передаче в муниципальную собственность, условия и сроки передачи определяются дополнительным соглашением к договору о развитии застроенной территории после утверждения проекта планировки (корректировки проекта планировки территории) |
| 5. | Обязательства органа местного самоуправления (администрации города Кемерово): | |
| 5.1. | Принять в установленном порядке решение об изъятии путем выкупа жилых помещений в многоквартирных домах, признанных аварийными и подлежащими сносу и расположенных на территории, подлежащей развитию, а также земельных участков, на которых расположены такие многоквартирные дома | В течение 2 месяцев с момента утверждения проекта планировки (корректировки проекта планировки территории) |
| 5.2. | Предоставить победителю аукциона без проведения торгов в соответствии с земельным законодательством для строительства в границах территории, подлежащей развитию, земельные участки, которые находятся в муниципальной собственности, и которые не предоставлены в пользование и (или) во владение гражданам и юридическим лицам | В течение 5 месяцев с момента получения заявления лица, заключившего договор о развитии застроенной территории, о предоставлении земельного участка, при условии предварительного выполнения лицом, заключающим договор о развитии застроенной территории, обязательств, предусмотренных пунктами 4.1 – 4.3 настоящих условий |
| 5.3. | Утвердить проект планировки территории (корректировку проекта планировки территории), подлежащей развитию, включая проект межевания, в соответствии с градостроительным регламентом и местными нормативами градостроительного проектирования | В течение 3 месяцев с момента предоставления такой документации на утверждение |
| 6. | Администрация города Кемерово вправе при наличии целевого бюджетного финансирования решать вопрос об участии в развитии застроенной территории путем софинансирования строительства объектов социальной и коммунально-бытовой инфраструктуры в соответствии с утвержденным проектом планировки застроенной территории | В течение 10 лет с момента заключения договора о развитии застроенной территории |
| 7. | Срок договора | Вступает в силу со дня подписания и действует до момента исполнения обязательств, предусмотренных договором о развитии застроенной территории |

| | | | |
|---|--|--|--|
| 8. Ответственность за неисполнение или ненадлежащее исполнение договора о развитии застроенной территории | В случае неисполнения лицом, заключившим договор о развитии застроенной территории, своих обязательств, предусмотренных пунктами 4.1 – 4.5 настоящих условий, орган местного самоуправления вправе взыскать неустойку в размере 0,05 процента от цены права на заключение настоящего договора за каждый день просрочки исполнения обязательства. В случае неисполнения администрацией города | | своих обязательств, предусмотренных пунктами 5.1 – 5.3 настоящих условий, лицо, заключившее договор о развитии застроенной территории, вправе взыскать неустойку в размере 0,01 процента от цены права на заключение настоящего договора за каждый день просрочки исполнения обязательства |
|---|--|--|--|

А.И. НАЗАРОВА, заместитель начальника управления делами – начальник организационного отдела.

О положении об отделе кадровой работы администрации города Кемерово

(Постановление администрации города Кемерово № 1714 от 09.07.2014)

В соответствии с Федеральным законом от 02.03.2007 № 25-ФЗ «О муниципальной службе в Российской Федерации», Федеральным законом от 25.12.2008 № 273-ФЗ «О противодействии коррупции», постановлением Кемеровского городского Совета народных депутатов от 27.01.2006 № 308 «Об утверждении структуры администрации города Кемерово», распоряжением главы города от 07.04.2006 № 1297 «О требованиях к структуре и содержанию положения о структурном подразделении администрации города Кемерово, утвержденного главой города» и руководствуясь ст. 45 Устава города Кемерово

1. Утвердить положение об отделе кадровой работы адми-

нистрации города Кемерово (далее – Положение) согласно приложению № 1.

1.1. Утвердить структуру отдела кадровой работы согласно приложению № 2.

2. Считать утратившими силу:

2.1. Постановление администрации города от 02.06.2010 № 50 «О положении об отделе кадровой работы администрации города Кемерово»;

2.2. Постановление администрации города от 16.09.2011 № 124 «О внесении изменений в положение об отделе кадровой работы

администрации города Кемерово, утвержденное постановлением администрации города от 02.06.2010 № 50».

3. Комитету по работе со средствами массовой информации (Е.А. Дубкова) опубликовать данное постановление в газете «Кемерово», разместить на официальном сайте администрации города Кемерово в сети Интернет.

4. Контроль за исполнением настоящего постановления возложить на первого заместителя главы города О.В. Турбаба.

В.К. ЕРМАКОВ,
глава города.

Приложение № 1 к постановлению администрации города Кемерово № 1714 от 09.07.2014

Положение об отделе кадровой работы администрации города Кемерово

1. Общие положения

1.1. Отдел кадровой работы администрации города (в дальнейшем – Отдел) является самостоятельным функциональным структурным подразделением администрации города Кемерово и создан с целью формирования и учета кадрового состава администрации города и организации работы по вопросам прохождения муниципальной службы.

1.2. Отдел непосредственно подчиняется первому заместителю главы города. Положение об Отделе, численность, должности утверждаются главой города.

1.3. Отдел в своей деятельности руководствуется Конституцией Российской Федерации, федеральными законами, указами и распоряжениями Президента Российской Федерации, постановлениями и распоряжениями Правительства Российской Федерации, нормативными правовыми актами федеральных органов исполнительной власти, законами и нормативными правовыми актами Кемеровской области, Уставом города Кемерово, иными муниципальными правовыми актами города Кемерово, настоящим Положением.

1.4. Отдел имеет бланки и печать со своим наименованием. В Отделе также используются печати «Для удостоверений» и «Для трудовых книжек», которыми заверяются записи в трудовых книжках, справки о трудовом стаже, факте работы, служебные удостоверения и другие документы. Печати хранятся в несгораемом сейфе. Доступ к печатам имеют все работники отдела, которые несут ответственность за их сохранность.

2. Основные задачи Отдела

2.1. Обеспечение реализации кадровой политики в структурных подразделениях администрации города, участие в разработке предложений по ее совершенствованию.

2.2. Подбор и расстановка кадров, организация работы по обеспечению укомплектованности кадрами структурных подразделений администрации города.

2.3. Совершенствование организации труда, форм и систем заработной платы, материального и морального стимулирования.

2.4. Контроль за соблюдением требований по организации, нормированию и оплате труда.

2.5. Учет и анализ движения личного состава, обеспечение обработки информации о работниках с помощью автоматизированной программы.

2.6. Разработка и совершенствование нормативно-правовой базы по работе с кадрами, обеспечению правовой и социальной защиты работников.

2.7. Формирование кадрового резерва администрации города и резерва управленческих кадров города Кемерово, организация работы с резервами и их эффективное использование.

2.8. Организация работы кадровой комиссии.

2.9. Организация и обеспечение проведения аттестации муниципальных служащих.

2.10. Организация повышения квалификации муниципальных служащих.

2.11. Профилактика коррупционных и иных правонарушений в администрации города, а также обеспечение соблюдения муниципальных служащими запретов, ограничений, обязательств.

2.12. Бронирование граждан, пребывающих в запасе.

2.13. Организация и проведение работы по представлению к наградам и поощрениям муниципальных служащих.

2.14. Оказание методической помощи структурным подразделениям по подготовке документов для награждения горожан наградами Российской Федерации, Кемеровской области, поощрениями администрации города.

2.15. Консультирование муниципальных служащих по правовым и иным вопросам муниципальной службы.

2.16. Работа по организации практики студентов в структурных подразделениях администрации города.

3. Основные функции Отдела

3.1. В области кадрового депозитаризма:

3.1.1. Осуществляет документирование оформления приема, увольнения, перевода, перемещения, командирования, поощрения работников, применения дисциплинарного взыскания, предоставления им отпусков в соответствии с трудовым законодательством и законодательством о муниципальной службе;

3.1.2. Ведет учет личного состава работников, оформление личных дел, внесение в них новых данных, характеризующих работников;

3.1.3. Осуществляет прием, хранение, заполнение, выдачу трудовых книжек, своевременное внесение в них записей о переводах, поощрениях работников;

3.1.4. Ведет реестр муниципальных служащих;

3.1.5. Оформляет и выдает служебные удостоверения муниципальным служащим;

3.1.6. Проводит работу по исчислению стажа муниципальной службы муниципальным служащим, координирует эту работу в структурных подразделениях, осуществляющих кадровую работу самостоятельно;

3.1.7. Ведет учет работающих в администрации города военнообязанных с составлением отчетов в соответствии с действующим законодательством;

3.1.8. Ведет учет работников пенсионного и предпенсионного возраста, оформляет справки о стаже муниципальной службы;

3.1.9. Осуществляет работу по выполнению запросов о трудовом стаже работников, в том числе и ранее работавших в администрации города.

3.2. В области развития персонала:

3.2.1. Организует подготовку документов на кандидатов для замещения муниципальных должностей муниципальной службы для рассмотрения на кадровой комиссии администрации города;

3.2.2. Разрабатывает мероприятия по подготовке и проведению аттестации муниципальных служащих;

3.2.3. Организует и участвует в проведении аттестации муниципальных служащих, порядок проведения которой определяется правовым актом администрации города;

3.2.4. Оказывает консультативную, методическую и правовую помощь по вопросам организации работы аттестационных комиссий;

3.2.4. Разрабатывает мероприятия по выполнению решений аттестационных комиссий и осуществляет контроль за их исполнением;

3.2.5. Организует работу по формированию и подготовке кадрового резерва на основании проведения аттестации муниципальных служащих;

3.2.6. Организует работу по формированию и подготовке резерва управленческих кадров города Кемерово;

3.2.7. Организует профессиональную подготовку, переподготовку, повышение квалификации муниципальных служащих.

3.2.8. Проводит анализ кадрового потенциала, профессионального, образовательного и возрастного состава муниципальных служащих, других данных в целях улучшения качества работы структурных подразделений, обучения и повышения квалификации муниципальных служащих;

3.2.9. Осуществляет работу по заключению договоров на оказание услуг по добровольному медицинскому страхованию;

3.2.10. Организует работу по проведению ежегодного конкурса «Лучший муниципальный служащий администрации города Кемерово». Осуществляет прием и регистрацию документов, представленных на конкурс;

3.2.11. Осуществляет работу по организации летнего отдыха детей работников администрации города;

3.2.12. Осуществляет работу по организации практики студентов в структурных подразделениях администрации города.

3.3. В области противодействия коррупции:

3.3.1. Участвует совместно со структурными подразделениями администрации города в работе по формированию у муниципальных служащих и работников высоких моральных качеств, укреплению служебной (трудовой) дисциплины, предупреждению противоправных действий с их стороны, выявлению и пресечению коррупционных проявлений. Организует правовое просвещение муниципальных служащих;

3.3.2. Оказывает муниципальным служащим консультативную помощь по вопросам, связанным с применением на практике требований к служебному поведению, а также с уведомлением представителя

наименателя (работодателя), органов прокуратуры Российской Федерации, иных федеральных государственных органов о фактах совершения муниципальными служащими коррупционных правонарушений, непредоставления ими сведений либо представления недостоверных или неполных сведений о доходах, об имуществе и обязательствах имущественного характера;

3.3.3. Проводит служебные проверки;

3.3.4. Обеспечивает реализацию муниципальными служащими обязанности уведомлять представителя наименателя (работодателя), органы прокуратуры Российской Федерации, иные федеральные государственные органы обо всех случаях обращения к ним каких-либо лиц в целях склонения их к совершению коррупционных правонарушений;

3.3.5. Обеспечивает реализацию муниципальными служащими обязанности уведомлять представителя наименателя (работодателя) о намерении заниматься иной оплачиваемой деятельностью;

3.3.6. Организует проверку достоверности представляемых гражданами персональных данных и иных сведений при поступлении на муниципальную службу;

3.3.7. Обеспечивает соблюдение муниципальными служащими ограничений и запретов, требований о предотвращении или урегулировании конфликта интересов, исполнения ими обязанностей, установленных федеральными законами «О муниципальной службе в Российской Федерации», «О противодействии коррупции» и другими федеральными законами;

3.3.8. Организует работу по представлению муниципальными служащими сведений о своих доходах, об имуществе и обязательствах имущественного характера, а также о доходах, об имуществе и обязательствах имущественного характера своих супруги (супруга) и несовершеннолетних детей, а также размещению этих сведений на официальном сайте в сети Интернет.

3.4. В области организации труда, форм и систем заработной платы, материального и морального стимулирования:

3.4.1. Осуществляет управление штатной дисциплиной:

- составляет штатное расписание в соответствии с утвержденной организационной структурой администрации города и действующими нормативами;

- вносит изменения в действующее штатное расписание в установленном порядке;

- сопровождает все действия, осуществляемые со штатным расписанием, в электронном виде;

- осуществляет контроль по соблюдению штатной дисциплины.

3.4.2. Участвует в бюджетировании затрат на оплату труда:

- производит расчет планового (бюджетного) фонда оплаты труда и численности в целом по администрации города, а также в разрезе структурных подразделений;

- по истечении отчетного периода проводит анализ фактических показателей в сравнении с бюджетными показателями и расшифровкой отклонений;

- совместно с руководителями структурных подразделений разрабатывает предложения по сокращению расхода бюджетного фонда оплаты труда.

3.4.3. Осуществляет планирование основных экономических показателей по труду на плановый период.

3.4.4. Ведет учет показателей по труду и заработной плате, анализирует их и составляет установленную отчетность.

3.4.5. Осуществляет контроль по соблюдению трудового законодательства в части оплаты труда работников администрации города, а также по соблюдению режима труда и отдыха.

3.4.6. Участвует в разработке режимов работы и графиков сменности работников в соответствии с трудовым законодательством.

3.4.7. Выполняет работы по формированию, ведению и хранению базы данных по труду и заработной плате и численности работников в действующем порядке.

3.4.8. Оказывает методическую помощь структурным подразделениям по подготовке материалов о награждении муниципальных служащих и работников администрации города государственными наградами, наградами Кемеровской области, поощрениями администрации города.

3.5. В области правового обеспечения кадровой работы:

3.5.1. Разрабатывает проекты правовых актов органов местного самоуправления по вопросам трудовых отношений, прохождения муниципальной службы, ведения кадровой документации;

3.5.2. Подготавливает и вносит предложения по реализации положений законодательства Российской Федерации и иных нормативных правовых актов Российской Федерации, регламентирующих вопросы прохождения муниципальной службы и работы с кадрами;

3.5.3. Подготавливает нормативные и иные правовые акты по противодействию коррупции;

3.5.4. Подготавливает заключения по вопросам работы с кадрами;

3.5.5. Организует деятельность комиссий: по установлению стажа муниципальной службы, оказанию материальной помощи работникам, комиссии по соблюдению требований к служебному поведению муниципальных служащих и урегулированию конфликта интересов;

3.5.6. Представляет интересы администрации города в судах общей юрисдикции по искам работников в сфере социально-трудовых отношений;

3.5.7. Рассматривает письма, жалобы, заявления организаций и граждан в пределах компетенции Отдела.

3.6. Взаимодействует:

3.6.1. Со всеми структурными подразделениями по вопросам социально-трудовых отношений, прохождения муниципальной службы, награждения работников администрации города;

3.6.2. С юридическим комитетом по вопросам информации об изменениях в действующем законодательстве и правовом обеспечении проектов документов, проведения антикоррупционной экспертизы проектов муниципальных правовых актов, подготовки соответствующих заключений, согласования тематик семинаров по правовому просвещению муниципальных служащих.

4. Права и обязанности Отдела

4.1. Отдел для реализации возложенных на него задач и функций имеет право:

4.1.1. Запрашивать и получать в пределах своих полномочий от руководителей структурных подразделений администрации города необходимые пояснения, материалы, документы;

4.1.2. Вносить в пределах своей компетенции предложения структурным подразделениям по подбору, учету, расстановке и подготовке кадров;

4.1.3. Вносить руководителям структурных подразделений предложения по совершенствованию работы с кадрами;

4.1.4. Ходатайствовать перед руководителями о поощрении и наказании работников;

4.1.5. Участвовать в работе кадровой комиссии;

4.1.6. Удостоверять юридическую силу документов по личному составу, выдаваемых работникам администрации города;

4.1.7. Вносить на рассмотрение главе города проекты муниципальных правовых актов по вопросам, отнесенным к компетенции Отдела;

4.1.8. Проводить совещания, семинары, круглые столы по вопросам муниципальной службы, кадровой политики.

4.1.9. Пользоваться в установленном порядке информационными банками администрации города, компьютерной, копировальной и множительной техникой, использовать муниципальные системы связи и коммуникации;

4.1.10. Проверять правильность ведения документов по личному составу структурных подразделений администрации города, осуществляющих кадровую работу самостоятельно;

4.1.11. Давать юридическим и физическим лицам разъяснения по вопросам, отнесенным к компетенции Отдела.

4.2. Работники Отдела обязаны:

4.2.1. Сохранять конфиденциальность сведений, содержащихся в личных делах работников администрации города, документов Отдела;

4.2.2. Обеспечивать хранение печатей, используемых в Отделе, личных дел и трудовых книжек;

4.2.3. Осуществлять полномочия в соответствии с должностными инструкциями;

4.2.4. Совершенствовать уровень профессиональной квалификации.

5. Организация деятельности Отдела

5.1. Отдел возглавляет начальник, назначаемый на должность и освобождаемый от должности главой города по представлению первого заместителя главы города, в соответствии с действующим трудовым законодательством, законодательством о муниципальной службе.

5.2. Начальник отдела несет персональную ответственность за выполнение возложенных на Отдел функций.

5.3. Отдел комплектуется из числа лиц, отвечающих установленным квалификационным требованиям.

5.4. Работа Отдела строится на основе планов работы администрации города и планов работы Отдела, на принципах единоначалия и персональной ответственности каждого работника Отдела за состояние дел на порученном участке и за выполнение отдельных поручений.

5.5. Отдел выполняет свои функции как непосредственно, так и через структурные подразделения администрации города по направлениям деятельности Отдела.

5.6. Начальник Отдела:

5.6.1. Руководит деятельностью Отдела на основе принципа единоначалия;

5.6.2. Принимает участие в заседаниях коллегии, совещаниях, проводимых в администрации города, при рассмотрении вопросов, отнесенных к компетенции Отдела;

5.6.3. Распределяет обязанности между работниками Отдела и устанавливает степень их ответственности за ведение работы на порученном участке, утверждает их должностные инструкции;

5.6.4. Утверждает планы работы Отдела;

5.6.5. Обеспечивает подбор, расстановку кадров Отдела, соблюдение служебной дисциплины;

5.6.6. Принимает меры по обеспечению необходимых условий для исполнения работниками Отдела своих должностных обязанностей;

5.6.7. Решает в соответствии с законодательством Российской Федерации, Кемеровской области, правовыми актами органов местного самоуправления о муниципальной службе вопросы, связанные с прохождением муниципальной службы работниками Отдела;

5.6.8. Подписывает документы в соответствии с компетенцией Отдела;

5.6.9. Визитует проекты правовых актов по вопросам, касающимся деятельности Отдела;

5.6.10. Обеспечивает подготовку и предоставление отчетов о деятельности Отдела;

5.6.11. Осуществляет иные права и обязанности, предусмотренные законодательством Российской Федерации, Кемеровской области, муниципальными правовыми актами города Кемерово, настоящим Положением, должностной инструкцией.

5.7. Начальник Отдела имеет заместителя начальника Отдела, назначаемого на должность и освобождаемого от должности главой города по представлению первого заместителя главы города. Заместитель начальника Отдела осуществляет свои полномочия в соответствии с должностной инструкцией, утверждаемой начальником Отдела. В период временного отсутствия начальника на основании распоряжения администрации города исполняет его должностные обязанности.

5.8. Назначение на должность и освобождение от должности работников Отдела, применение дисциплинарных взысканий, предоставление отпусков осуществляется первым заместителем главы города.

Решение о применении поощрения работников Отдела принимается главой города по ходатайству первого заместителя главы города и оформляется соответствующим правовым актом (распоряжением).

5.9. Отдел взаимодействует в пределах своей компетенции со структурными подразделениями администрации города, органами государственной власти, органами местного самоуправления, предприятиями, учреждениями, организациями города по вопросам, отнесенным к компетенции Отдела.

А.И. НАЗАРОВА,
заместитель начальника управления делами – начальник организационного отдела.

Приложение № 2 к постановлению администрации города Кемерово № 1714 от 09.07.2014

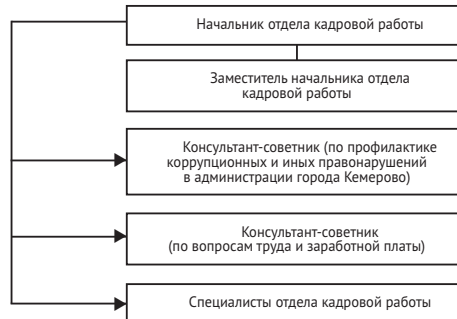

А.И. НАЗАРОВА,
заместитель начальника управления делами – начальник организационного отдела.

О внесении изменений в постановление администрации города Кемерово от 22.06.2012 № 897 «Об образовании административных комиссий в городе Кемерово»

(Постановление администрации города Кемерово № 1732 от 09.07.2014)

В связи с кадровыми изменениями в территориальном управлении Центрального района администрации города Кемерово

1. Внести в постановление администрации города Кемерово от 22.06.2012 № 897 «Об образовании административных комиссий в городе Кемерово» следующие изменения:

1.1. Приложение № 2 к постановлению изложить в редакции согласно приложению к настоящему постановлению.

2. Комитету по работе со средствами массовой информации (Е.А. Дубкова) опубликовать данное постановление в газете «Кемерово».

3. Настоящее постановление вступает в силу после опубликования.

4. Контроль за исполнением настоящего постановления возложить на заместителя главы города по вопросам жизнеобеспечения городского хозяйства Р.А. Однорала.

В.К. ЕРМАКОВ, глава города.

Приложение к постановлению администрации города Кемерово № 1732 от 09.07.2014

Состав административной комиссии Центрального района города Кемерово

Председатель комиссии:
Павлов Дмитрий Владимирович – заместитель начальника территориального управления Центрального района.

Заместитель председателя комиссии:
Камский Александр Анатольевич – заведующий отделом жизнеобеспечения территории территориального управления Центрального района.

Секретарь комиссии:
Лавренова Людмила Яковлевна – главный специалист территори-

ального управления Центрального района.

Члены комиссии:
Голосова Татьяна Владимировна – консультант-советник территориального управления Центрального района;

Ивленков Алексей Александрович – заведующий общим отделом территориального управления Центрального района;

Михайлова Инна Борисовна – главный специалист отдела развития предпринимательства и потребительского рынка территориального

управления Центрального района;

Савенкова Ульяна Сергеевна – инспектор отделения контроля законности административного производства ЦИАЗ управления МВД России по г. Кемерово (по согласованию).

А.И. НАЗАРОВА,
заместитель начальника управления делами – начальник организационного отдела.

О внесении изменения в постановление администрации города Кемерово от 13.02.2014 № 279 «Об утверждении положения о порядке проведения капитального ремонта арендуемых нежилых объектов, находящихся в собственности города Кемерово, с зачетом в счет арендной платы затрат арендатора на проведение капитального ремонта»

(Постановление администрации города Кемерово № 1738 от 10.07.2014)

На основании ст. 45 Устава города Кемерово

1. Приложение к постановлению администрации города Кемерово от 13.02.2014 № 279 «Об утверждении положения о порядке проведения капитального ремонта арендуемых нежилых объектов, находящихся в собственности города Кемерово, с зачетом в счет арендной платы

затрат арендатора на проведение капитального ремонта» изложить в

новой редакции согласно приложению к настоящему постановлению.

2. Комитету по работе со средствами массовой информации (Е.А. Дубкова) опубликовать настоящее постановление в газете «Кемерово» и разместить на сайте администрации города Кемерово в

сети Интернет.

3. Контроль за исполнением настоящего постановления возложить на председателя комитета по управлению муниципальным имуществом города Кемерово О.А. Казаченко.

В.К. ЕРМАКОВ, глава города.

Приложение к постановлению администрации города Кемерово № 1738 от 10.07.2014

Положение о порядке проведения капитального ремонта арендуемых нежилых объектов, находящихся в собственности города Кемерово, с зачетом в счет арендной платы затрат арендатора на проведение капитального ремонта

1. Общие положения

1.1. Положение о порядке проведения капитального ремонта арендуемых нежилых объектов, находящихся в собственности города Кемерово, с зачетом в счет арендной платы затрат арендатора на проведение капитального ремонта (далее по тексту – Положение) разработано в соответствии с Гражданским кодексом Российской Федерации, Бюджетным кодексом Российской Федерации, Федеральным законом от 06.10.2003 № 131-ФЗ «Об общих принципах организации местного самоуправления в Российской Федерации», статьей 56 Устава города Кемерово, положением «О порядке управления и распоряжения муниципальным имуществом города Кемерово», утвержденным решением Кемеровского городского Совета народных депутатов от 27.03.2009 № 220, с целью установления порядка проведения капитального ремонта переданного в аренду недвижимого имущества, находящегося в муниципальной собственности города Кемерово: нежилого здания, его части, сооружения, нежилых помещений в многоквартирных домах (далее по тексту – нежилой объект) с зачетом в счет арендной платы затрат арендатора на проведение капитального ремонта.

1.2. Положение определяет условия и порядок проведения капитального ремонта арендуемых нежилых объектов с зачетом в счет арендной платы затрат арендатора на проведение капитального ремонта.

1.3. Для целей настоящего Положения капитальным ремонтом нежилого объекта являются мероприятия в соответствии с п. 14.2 ст. 1 Градостроительного кодекса РФ.

1.4. К зачету в счет арендной платы принимаются затраты на ремонтные работы на нежилом объекте, отнесенные действующим законодательством Российской Федерации к работам по капитальному ремонту.

2. Комиссия по вопросам капитального ремонта нежилых объектов

2.1. Решение о согласовании проведения капитального ремонта с зачетом затрат арендатора нежилого объекта (далее – арендатор) на проведение капитального ремонта в счет арендной платы на сумму понесенных затрат или части затрат Арендатора принимается постоянно действующей комиссией по вопросам капитального ремонта нежилых объектов (далее – Комиссия).

2.2. Председателем Комиссии является председатель комитета по управлению муниципальным имуществом города Кемерово. Персональный состав Комиссии утверждается постановлением администрации города Кемерово.

2.3. Комиссия уполномочена принимать решения, если на заседании присутствуют не менее половины ее членов. Решение Комиссии принимается большинством голосов от числа присутствующих членов Комиссии, при равенстве голосов голос председателя Комиссии является решающим. На основании принятого Комиссией решения комитет по управлению муниципальным имуществом города Кемерово (далее – Арендодатель) готовит проект соответствующего постановления администрации города Кемерово. Основанием для проведения капитального ремонта нежилого объекта с зачетом в счет арендной платы затрат Арендатора на проведение капитального ремонта является постановление администрации города Кемерово.

3. Порядок согласования проведения капитального ремонта

3.1. Основанием для рассмотрения Комиссией вопроса о согласовании проведения Арендатором капитального ремонта с зачетом стоимости таких работ в счет арендной платы является письменное заявление

Арендатора, поступившее Арендодателю.

3.1.1. Для рассмотрения Комиссией вопроса о даче согласия на проведение капитального ремонта арендуемого нежилого объекта Арендатор направляет Арендодателю следующие документы:

- заявление о согласовании проведения капитального ремонта нежилого объекта по форме приложения № 1 к Положению (далее – заявление);

- акт технического обследования нежилого объекта, отражающий его фактическое состояние и обосновывающий необходимость проведения работ по капитальному ремонту. Акт технического обследования должен содержать предполагаемый перечень и объем необходимых работ с приложением фотографий. Акт технического обследования составляется специализированной организацией;

- сметную документацию на выполнение работ по капитальному ремонту;

- письменное разрешение уполномоченного органа охраны объектов культурного наследия на проведение ремонтно-реставрационных работ в случае проведения ремонтных работ в здании, являющемся объектом культурного наследия.

На момент подачи заявления у Арендатора должна отсутствовать задолженность по арендной плате, неустойкам (штрафам, пеням) за нежилой объект и земельный участок, на котором он расположен (при наличии договора аренды земельного участка).

3.1.2. Заявление Арендатора рассматривается Комиссией в месячный срок со дня его поступления.

3.2. После поступления Арендодателю письменного заявления Арендатора, указанного в пункте 3.1 Положения, Арендодатель передает это заявление в Комиссию.

3.3. Комиссия рассматривает заявление Арендатора и принимает одно из следующих решений:

3.3.1. Дать Арендатору согласие на проведение капитального ремонта нежилого объекта с последующим зачетом понесенных затрат в счет арендной платы при соблюдении следующих условий:

1) Арендодателем представлены надлежащим образом оформленные документы в соответствии с п. 3.1.1 Положения. При этом при наличии документов, подтверждающих аварийное состояние нежилого объекта, Арендатору не может быть отказано в проведении капитального ремонта нежилого объекта с последующим зачетом понесенных затрат в счет арендной платы на основании пункта 5.9 Положения;

2) срок проведения капитального ремонта не превышает срока действия договора аренды;

3.3.2. Дать Арендатору согласие на проведение капитального ремонта нежилого объекта без последующего зачета понесенных затрат в счет арендной платы в следующих случаях:

1) в заявлении Арендатора указаны виды работ, не подлежащие зачету в счет арендной платы, указанные в пункте 5.1 Положения;

2) капитальный ремонт нежилого объекта (его частей, оборудования) по данному виду работ уже проводился в предшествующие поступления заявления Арендатора десять лет;

3) у Арендатора имеется задолженность по арендной плате, неустойкам (штрафам, пеням) за данный нежилой объект и земельный участок, на котором он расположен (при наличии договора аренды земельного участка).

3.4. О принятом Комиссией решении Арендодатель уведомляет Арендатора в письменной форме в течение 10 рабочих дней с момента его принятия.

3.5. В случае принятия Комиссией решения, указанного в пункте 3.3.1 Положения, Арендодатель:

3.5.1. Говорит проект постановления администрации города Кемерово о проведении капитального ремонта нежилого объекта с зачетом в счет арендной платы затрат Арендатора на его проведение;

3.5.2. После принятия администрацией города Кемерово постановления, указанного в п. 3.5.1. Положения, заключается с Арендатором дополнительное соглашение к договору аренды нежилого объекта о проведении капитального ремонта с условием зачета понесенных Арендатором затрат в счет арендной платы (далее – дополнительное соглашение, «примерная форма» дополнительного соглашения установлена в приложении № 2 к Положению). В дополнительное соглашение определяются условия проведения Арендатором капитального ремонта, согласуется смета затрат Арендатора на проведение капитального ремонта, сроки проведения зачета в счет арендной платы, ответственность Арендатора за нарушение условий дополнительного соглашения.

3.6. Дополнительные затраты, понесенные Арендатором в ходе капитального ремонта, не указанные в решении Комиссии и не включенные в дополнительное соглашение, зачету в счет арендной платы не подлежат.

3.7. В случае согласования Комиссией проведения капитального ремонта с последующим зачетом понесенных затрат в счет арендной платы Арендатор собственными силами или (и) с привлечением третьих лиц проводит работы по капитальному ремонту нежилого объекта.

3.8. По окончании проведения капитального ремонта Арендатор в месячный срок представляет Комиссии акты приемки-сдачи (формы КС-2, КС-3) с полным перечнем выполненных работ, подписанным Арендатором и подрядчиком, а также финансовые документы, подтверждающие оплату выполненных работ, оплату материалов, предусмотренных в смете. Все расходы, связанные с оформлением данных документов, возлагаются на Арендатора.

4. Порядок зачета затрат на производство капитального ремонта в счет арендной платы

4.1. Зачет в счет арендной платы затрат Арендатора на проведение капитального ремонта производится путем временного освобождения от арендной платы за арендуемый нежилой объект.

4.2. Внесение арендной платы по договору аренды нежилого объекта приостанавливается со следующего месяца после заключения дополнительного соглашения и до дня окончания работ по капитальному ремонту, установленного дополнительным соглашением.

4.3. При расчете суммы зачета в счет арендной платы затрат Арендатора на проведение капитального ремонта учитываются понесенные Арендатором затраты без НДС. Подлежащие при этом уплате суммы НДС исчисляются и оплачиваются Арендатором в порядке и сроки, установленные налоговым законодательством.

4.4. В месячный срок с момента получения документов, указанных в пункте 3.8. Положения, Комиссия рассматривает данные документы, осуществляет их проверку и выносит решение о принятии к зачету суммы затрат Арендатора на производство капитального ремонта.

4.5. Не подлежат зачету затраты арендатора за ремонтно-строительные работы, выполненные с нарушением строительных норм и правил (СНиП).

4.6. Арендатель в течение 5 рабочих дней со дня принятия Комиссией решения, указанного в пункте 4.4. Положения:

4.6.1. Производит расчет периода освобождения от арендной платы, в течение которого производится зачет затрат Арендатора на капитальный ремонт нежилого объекта в счет арендной платы, по следующей формуле:
 $T = Sk/S$, где:
T – период освобождения от арендной платы, в течение которого производится зачет затрат на капитальный ремонт в счет арендной платы, исчисляемый в месяцах;

Sk – понесенные арендатором затраты на проведение капитального ремонта нежилого объекта без НДС, утвержденные Комиссией к зачету в счет арендной платы, выраженные в рублях;

S – сумма арендной платы в месяц без НДС на момент проведения зачета затрат на капитальный ремонт, выраженная в рублях.

4.6.2. Оформляет применение зачета дополнительным соглашением к договору аренды нежилого объекта.

5. Заключительные положения

5.1. Не подлежат зачету в счет арендной платы стоимости отделочных, а также иных работ, связанных с текущим ремонтом, с потребностями Арендатора в перепланировке помещений нежилого объекта, устройстве дополнительных входов, выполнении мероприятий по обеспечению нормативной звукоизоляции, пожарной безопасности, работы по обеспечению дополнительным тепло-, энерго-, водоснабжением, технологическим оборудованием, благоустройством и озеленению прилегающей к нежилому объекту территории, устройству охранной сигнализации.

5.2. При включении затрат Арендатора на капитальный ремонт нежилого объекта в счет арендной платы все произведенные им неотделимые и отдельные улучшения нежилого объекта становятся муниципальной собственностью города Кемерово.

5.3. Для проведения капитального ремонта нежилого объекта, являющегося памятником истории и культуры, Арендатор дополнительно представляет Арендодателю задание, выданное соответствующим уполномоченным государственным органом по охране памятников истории и культуры, и согласует с данным органом проектную документацию на проведение указанных работ.

5.4. Утвержденная Комиссией сумма к зачету затрат на капитальный ремонт нежилого объекта в счет арендной платы не может превышать сумму арендной платы за этот объект за два года.

5.5. Арендаторы, имеющие муниципальные преференции по арендной плате, в случае необходимости проведения капитального ремонта арендуемого нежилого объекта проводят его за счет собственных средств без проведения зачета в счет арендной платы затрат Арендатора на производство капитального ремонта.

5.6. В случае выкупа нежилого объекта и перехода права собственности на него Арендатору не возмещается стоимость затрат на капитальный ремонт, зачтенных в счет арендной платы.

5.7. Оставшиеся не зачтенными к моменту расторжения или окончания срока действия договора аренды нежилого объекта затраты Арендатора на выполнение капитального ремонта не возмещаются.

5.8. В случаях проведения Арендатором капитального ремонта нежилого объекта без получения согласия Комиссии на проведение капитального ремонта нежилого объекта с последующим зачетом понесенных затрат в счет арендной платы, либо при нарушении Арендатором условий проведения капитального ремонта, определенных в дополнительном соглашении о его проведении, затраты Арендатора на выполнение капитального ремонта не возмещаются, зачет понесенных затрат в счет арендной платы не проводится, произведенные при этом Арендатором неотделимые улучшения нежилого объекта являются муниципальной собственностью.

5.9. Зачет затрат Арендатора на проведение капитального ремонта нежилого объекта по одному и тому же виду работ проводится не чаще одного раза в десять лет.

А.И. НАЗАРОВА, заместитель начальника управления делами – начальник организационного отдела.

Приложение № 1 к Положению о порядке проведения капитального ремонта арендуемых нежилых объектов, находящихся в собственности города Кемерово, с зачетом в счет арендной платы затрат арендатора на проведение капитального ремонта

ФОРМА

заявления арендатора о проведении капитального ремонта

Председателю КУМИ г. Кемерово _____ (ФИО)
от _____ (наименование Арендатора или ФИО)
_____ (почтовый адрес Арендатора)
_____ (телефон Арендатора)

ЗАЯВЛЕНИЕ

Прошу согласовать проведение капитального ремонта арендуемого объекта недвижимого имущества, находящегося в собственности города Кемерово, расположенного по адресу: г. Кемерово, _____, общей площадью _____ кв. м, с зачетом в счет арендной платы по договору от «__» _____ года № _____, заключенному с КУМИ г. Кемерово, производимых _____ (наименование Арендатора или ФИО) затрат на проведение капитального ремонта. При производстве капитального ремонта будут осуществлены следующие виды работ:

_____ (наименование работ)

С порядком и условиями осуществления зачета в счет арендной платы стоимости затрат арендатора на проведение капитального ремонта арендуемого им объекта недвижимого имущества в городе Кемерово ознакомлен и обязуюсь их выполнять.

Приложение:
1) смета затрат на проведение работ по капитальному ремонту;

2) акт технического обследования;
3) _____ (иные документы).

_____ (наименование должности) _____ (подпись) _____ (ФИО руководителя)
«__» _____ года _____ М.П.

Приложение № 2 к Положению о порядке проведения капитального ремонта арендуемых нежилых объектов, находящихся в собственности города Кемерово, с зачетом в счет арендной платы затрат арендатора на проведение капитального ремонта

Примерная форма дополнительного соглашения к договору аренды нежилого объекта о проведении Арендатором капитального ремонта с зачетом стоимости понесенных затрат в счет арендной платы

Комитет по управлению муниципальным имуществом города Кемерово в лице _____, действующий в соответствии с Положением, именуемый в дальнейшем Арендодатель,

с одной стороны и _____ (полное наименование организации)

именуемый в дальнейшем Арендатор, в лице _____ (должность, фамилия, имя и отчество)

действующего на основании _____ (устава, доверенности и т.п.)

с другой стороны, именуемые в дальнейшем Сторонами, на основании заявления Арендатора от «__» _____ № _____ (входящий номер и дата), решения комиссии по вопросам капитального ремонта нежилых объектов от «__» _____ года и постановления администрации города Кемерово от «__» _____ года № _____ заключили настоящее дополнительное соглашение (далее – Соглашение) к договору аренды от «__» _____ года № _____ (далее – Договор) о нижеследующем:

1. Арендатор обязуется:

1.1. В период с «__» _____ года по «__» _____ года провести собственными силами и средствами капитальный ремонт арендуемого объекта, расположенного по адресу: _____ по видам работ и в объеме согласно прилагаемой к Соглашению проектно-сметной документации (сметы) общей стоимостью _____ рублей.

1.2. При выполнении работ:

а) обеспечить технический надзор за производством работ;
б) заключить договоры на обеспечение объекта энергетическими и иными ресурсами в объемах, необходимых для проведения предусмотренных сметой работ;
в) обеспечить соблюдение строительных норм и правил, требований закона и иных правовых актов об охране окружающей среды, безопасности строительных работ;

г) в случае повреждения инженерных сетей и (или) конструктивных элементов объекта производить за счет собственных средств все необходимые восстановительные работы в сроки, согласованные с Арендодателем и эксплуатационной организацией, а также возмещать причиненные им убытки, возникшие вследствие указанных обстоятельств;

д) при производстве скрытых работ оформлять по их завершении соответствующие акты с участием Арендодателя и эксплуатационной организации.

1.3. В срок не позднее 30 календарных дней с даты окончания работ, установленной Соглашением, представить Арендодателю следующие документы:

- акт выполненных работ, составленный с участием Арендодателя и эксплуатационной организации, с приложением актов на скрытые работы, если последние производились;

- справку уполномоченного государственного органа по охране памятников истории и культуры о выполнении задания на производство ремонтных и реставрационных работ (по объектам – памятникам истории и культуры и вновь выявленным объектам историко-культурного наследия);

- платежные документы, подтверждающие затраты Арендатора на выполненные работы, с отметкой банка, а также документы, подтверждающие понесенные расходы на материалы, внесенные в смету.

1.4. В случае если общая стоимость затрат на проведение капитального ремонта, установленная Соглашением, больше фактических затрат Арендатора, принятых к зачету в счет арендной платы, Арендатор должен в месячный срок с момента полного зачета стоимости фактических затрат погасить задолженность по арендной плате и пени.

2. Арендодатель обязуется:

2.1. С «__» _____ года (месяц, следующий за месяцем заключения Соглашения) и до «__» _____ (дата окончания срока проведения капитального ремонта) приостановить начисление арендной платы по договору аренды от № _____.

2.2. В порядке, установленном нормативным правовым актом города Кемерово, провести зачет в счет арендной платы затрат Арендатора на производство капитального ремонта.

3. Особые условия:

3.1. Стоимость затрат Арендатора сверх суммы, установленной в пункте 2.1. Соглашения, а также стоимость работ, не предусмотренных согласованной сметой, к зачету в счет арендной платы не принимаются.

3.2. При непредставлении или представлении Арендатором документов позднее 30 календарных дней с установленной даты окончания работ проведение зачета затрат прекращается и Арендатор теряет право на зачет стоимости понесенных затрат в счет арендной платы. При этом начисление арендной платы возобновляется в полном размере со дня заключения Соглашения с начислением пени в порядке, установленном для погашения задолженности по арендной плате. Арендатор обязан погасить задолженность по арендной плате, а также возместить в установленном законом порядке ущерб, нанесенный муниципальному имуществу. Размер возмещения определяется исходя из стоимости затрат, которые необходимо осуществить для приведения арендуемого объекта в состояние, пригодное для его использования по назначению. Стоимость произведенных неотделимых улучшений объекта Арендатору не возмещается.

3.3. В случае если Арендатор не может завершить работы по капитальному ремонту арендуемого объекта в сроки, установленные Соглашением, но имеет намерения по их завершению, он обязан:

- в период проведения работ или в течение 30 календарных дней после определенной в настоящем соглашении даты завершения работ представить Арендодателю мотивированное заявление с просьбой о продлении срока исполнения работ (отказе от исполнения работ);

- представить документы, подтверждающие стоимость затрат, вложенных в арендуемый объект на дату подачи заявления о продлении срока работ;

- если стоимость указанных затрат Арендатора меньше величин фактически проведенного зачета стоимости затрат на день подачи заявления о продлении срока работ, погасить эту разницу в порядке, установленном для погашения задолженности по арендной плате;

Применение зачета затрат Арендатора на завершение работ по капитальному ремонту может быть осуществлено только после полного выполнения работ, предусмотренных проектно-сметной документацией (сметой). При этом расчет длительности периода зачета стоимости затрат, который не может быть более двух лет, производится в порядке, установленном правовым актом города Кемерово.

3.4. Арендодатель не реже одного раза в два месяца осуществляет контроль за ходом работ по капитальному ремонту нежилого объекта и соблюдением Арендатором согласованного с Арендодателем графика проведения работ (далее – контрольная проверка). Арендодатель предварительно согласовывает с Арендатором время проведения контрольной проверки, а Арендатор обязан обеспечить представителям Арендодателя доступ на нежилой объект для ее проведения. По результатам контрольной проверки Арендодатель составляет акт, отражающий фактическое состояние нежилого объекта на момент контрольной проверки, который подписывается представителем Арендодателя и Арендатора. В случае отказа Арендатора от подписания указанного акта представитель Арендодателя составляет акт об отказе от подписания акта контрольной проверки и заверяет этот акт подписями двух свидетелей.

3.4.1. Если контрольной проверкой будет установлено, что Арендатор не приступил к выполнению работ по капитальному ремонту, то Арендодатель расторгает Соглашение в одностороннем порядке, а Арендатор обязан в течение 10 дней со дня составления акта контрольной проверки оплатить задолженность по арендной плате за нежилой объект в порядке и размере, установленном договором аренды.

3.5. Внесение изменений и дополнений в настоящее Соглашение осуществляется по соглашению сторон.

4. Приложения, составляющие неотъемлемую часть Соглашения:

а) проектно-сметная документация (смета) на проведение капитального ремонта на _____ л.;

б) график проведения работ по капитальному ремонту на _____ л.;

в) решение комиссии по вопросам капитального ремонта нежилых объектов на _____ л.

5. Соглашение является неотъемлемой частью договора аренды от «__» _____ года № _____.

О внесении изменений в постановление администрации города Кемерово от 10.09.2012 № 1379 «Об установлении тарифов на услуги муниципального автономного образовательного учреждения дополнительного образования детей «Детская школа искусств № 15»

(Постановление администрации города Кемерово № 1739 от 10.07.2014)

В соответствии с пунктом 4.4 постановления Кемеровского городского Совета народных депутатов от 26.02.2006 № 323 «О порядке принятия решений об установлении тарифов на услуги муниципальных

предприятий и учреждений», ст. 45 Устава г. Кемерово
1. Внести изменения в постановление администрации города Кемерово от 10.09.2012 № 1379 «Об установлении тарифов на услуги

муниципального автономного образовательного учреждения дополнительного образования детей «Детская школа искусств № 15»:
1.1. Приложение изложить в новой редакции согласно приложению

к настоящему постановлению.

2. Комитету по работе со средствами массовой информации (Е.А. Дубкова) опубликовать данное постановление в газете «Кемерово»

и разместить на официальном сайте администрации города Кемерово в сети Интернет.

3. Контроль за исполнением данного постановления возложить

на заместителя главы города по социальным вопросам И.П. Попова.
В.К. ЕРМАКОВ,
глава города.

Приложение к постановлению администрации города Кемерово № 1739 от 10.07.2014

Тарифы на услуги муниципального автономного образовательного учреждения дополнительного образования детей «Детская школа искусств № 15»

| № п/п | Наименование услуги | Единица измерения | Стоимость, руб. |
|--|--|-------------------|-----------------|
| Платные дополнительные образовательные услуги | | | |
| 1. | Отделение раннего эстетического развития для детей в возрасте от 2,5 до 6 лет: | | |
| 1.1. | - обучение дошкольников в группе по утвержденной программе (абонемент) | месяц | 2 000,0 |
| | - обучение дошкольников по индивидуальной программе: | | |
| | - при групповом обучении | час | 170,0 |
| | - при индивидуальном обучении | час | 255,0 |

| | | | |
|------|--|-------------|-----------------|
| 1.2. | Углубленное изучение отдельных предметов и жанров музыкального, хореографического, театрального искусства (факультатив) для всех категорий населения | час | 255,0 |
| 1.3. | Обучение по дополнительной общеразвивающей программе «Современный и балетный танец» - при групповом обучении - при групповом обучении (абонемент) | час мес. | 70,0 1 400,0 |

Примечание: плата за услуги производится на основании договора, заключенного между получателем (законным представителем) услуги и учреждением, и положения об оказании платных услуг.
А.И. НАЗАРОВА, заместитель начальника управления делами – начальник организационного отдела.

О внесении изменений в приложение к постановлению администрации города Кемерово от 23.04.2014 № 971 «Об утверждении муниципальной программы «Спорт города Кемерово на 2014 – 2016 годы»

(Постановление администрации города Кемерово № 1740 от 10.07.2014)

Руководствуясь положениями статьи 179 Бюджетного кодекса РФ, постановлением администрации города Кемерово от 27.09.2013 № 2972 «Об утверждении Порядка разработки и реализации муниципальных программ города Кемерово», в соответствии со ст. 45 Устава г. Кемерово

1. Внести в приложение к постановлению администрации города Кемерово от 23.04.2014 № 971 «Об утверждении муниципальной программы «Спорт города Кемерово на 2014 – 2016 годы» следующие изменения:

1.1. Строку паспорта муниципальной программы «Объемы и источник финансирования Муниципальной программы в целом и с разбивкой по годам ее реализации» читать в следующей редакции:

| | |
|---|--|
| Объемы и источник финансирования Муниципальной программы в целом и с разбивкой по годам ее реализации | Общий объем средств, необходимых для реализации Муниципальной программы, – 1 533 961,9 тыс. руб., в том числе по годам реализации: 2014 год – 521 047,6 тыс. руб., 2015 год – 506 127,0 тыс. руб., 2016 год – 506 787,3 тыс. руб. |
|---|--|

| |
|--|
| В том числе по источникам: из средств городского бюджета – 1 533 961,9 тыс. руб., в том числе по годам реализации: 2014 год – 521 047,6 тыс. руб., 2015 год – 506 127,0 тыс. руб., 2016 год – 506 787,3 тыс. руб. |
|--|

1.2. Раздел 5 «Ресурсное обеспечение реализации Муниципальной программы «Спорт города Кемерово на 2014 – 2016 годы» читать в редакции согласно приложению к настоящему постановлению.

2. Комитету по работе со средствами массовой информации (Е.А. Дубкова) опубликовать настоящее постановление в газете «Кемерово» и разместить на официальном сайте администрации города Кемерово в сети Интернет.

3. Контроль за исполнением настоящего постановления возложить на заместителя главы города по социальным вопросам И.П. Попова.

В.К. ЕРМАКОВ, глава города.

Приложение к постановлению администрации города Кемерово № 1740 от 10.07.2014

5. Ресурсное обеспечение реализации Муниципальной программы «Спорт города Кемерово на 2014 – 2016 годы»

| Наименование Муниципальной программы, подпрограммы, мероприятия | Источник финансирования | Объем финансовых ресурсов, тыс. руб. | | |
|--|--|--------------------------------------|-----------|-----------|
| | | 2014 г. | 2015 г. | 2016 г. |
| 1 | 2 | 3 | 4 | 5 |
| Муниципальная программа «Спорт города Кемерово на 2014 – 2016 годы» | Всего | 521 047,6 | 506 127,0 | 506 787,3 |
| | местный бюджет | 521 047,6 | 506 127,0 | 506 787,3 |
| | иные не запрещенные законодательством источники: | - | - | - |
| | федеральный бюджет | - | - | - |
| | областной бюджет | - | - | - |
| | средства юридических и физических лиц | - | - | - |
| 1. Мероприятие «Обеспечение деятельности детских муниципальных образовательных учреждений спортивной направленности» | Всего | 162 997,9 | 162 401,6 | 162 401,6 |
| | местный бюджет | 162 997,9 | 162 401,6 | 162 401,6 |
| | иные не запрещенные законодательством источники: | - | - | - |
| | федеральный бюджет | - | - | - |
| | областной бюджет | - | - | - |
| | средства юридических и физических лиц | - | - | - |
| 2. Мероприятие «Обеспечение деятельности спортивных организаций по месту жительства граждан» | Всего | 36 472,0 | 36 291,8 | 36 291,8 |
| | местный бюджет | 36 472,0 | 36 291,8 | 36 291,8 |
| | иные не запрещенные законодательством источники: | - | - | - |
| | федеральный бюджет | - | - | - |
| | областной бюджет | - | - | - |
| | средства юридических и физических лиц | - | - | - |

| Наименование Муниципальной программы, подпрограммы, мероприятия | Источник финансирования | Объем финансовых ресурсов, тыс. руб. | | |
|---|--|--------------------------------------|-----------|-----------|
| | | 2014 г. | 2015 г. | 2016 г. |
| 1 | 2 | 3 | 4 | 5 |
| 3. Мероприятие «Подготовка спортивных объектов для проведения активного досуга и спортивных соревнований» | Всего | 140 197,8 | 122 255,9 | 122 803,7 |
| | местный бюджет | 140 197,8 | 122 255,9 | 122 803,7 |
| | иные не запрещенные законодательством источники: | - | - | - |
| | федеральный бюджет | - | - | - |
| | областной бюджет | - | - | - |
| | средства юридических и физических лиц | - | - | - |
| 4. Мероприятие «Подготовка сборных профессиональных спортивных команд по хоккею с мячом и футболу для участия в спортивных соревнованиях» | Всего | 174 010,6 | 177 190,8 | 177 303,3 |
| | местный бюджет | 174 010,6 | 177 190,8 | 177 303,3 |
| | иные не запрещенные законодательством источники: | - | - | - |
| | федеральный бюджет | - | - | - |
| | областной бюджет | - | - | - |
| | средства юридических и физических лиц | - | - | - |
| 5. Мероприятие «Проведение спортивно-массовых мероприятий» | Всего | 7 369,3 | 7 986,9 | 7 986,9 |
| | местный бюджет | 7 369,3 | 7 986,9 | 7 986,9 |
| | иные не запрещенные законодательством источники: | - | - | - |
| | федеральный бюджет | - | - | - |
| | областной бюджет | - | - | - |
| | средства юридических и физических лиц | - | - | - |

А.И. НАЗАРОВА, заместитель начальника управления делами – начальник организационного отдела.

О внесении изменений в постановление администрации города Кемерово от 26.04.2013 № 1326 «О создании координационного совета по взаимодействию с национальными общественными объединениями города Кемерово»

(Постановление администрации города Кемерово № 1741 от 10.07.2014)

В целях оптимизации деятельности координационного совета по взаимодействию с национальными общественными объединениями города Кемерово и в связи с кадровыми изменениями в администрации города и национальных общественных организациях

1. Внести изменения в постановление администрации города Кемерово от 26.04.2013 № 1326 «О создании координационного совета по взаимодействию с национальными общественными объединениями

города Кемерово»:

1.1. Приложение № 1 к постановлению изложить в новой редакции согласно приложению № 1 к настоящему постановлению.

1.2. Приложение № 2 к постановлению изложить в новой редакции согласно приложению № 2 к настоящему постановлению.

2. Комитету по работе со средствами массовой информации (Е.А. Дубкова) опубликовать данное постановление в газете «Кемерово»

и разместить на официальном сайте администрации города Кемерово в сети Интернет.

3. Контроль за исполнением настоящего постановления возложить на первого заместителя главы города О.В. Турбаба.

В.К. ЕРМАКОВ,
глава города

Приложение № 1 к постановлению администрации города Кемерово № 1741 от 10.07.2014

Состав координационного совета по взаимодействию с национальными общественными объединениями г. Кемерово

Председатель координационного совета:

Ермаков Валерий Константинович – глава города Кемерово.

Заместители председателя координационного совета:

Турбаба Ольга Владиславовна – первый заместитель главы города;

Попов Иван Павлович – заместитель главы города по социальным вопросам.

Секретари координационного совета:

Яковлева Надежда Анатольевна – главный специалист отдела культуры управления культуры, спорта и молодежной политики администрации г. Кемерово;

Павкина Ирина Петровна – консультант-советник организационного отдела управления делами администрации г. Кемерово.

Члены координационного совета:

Березина Ольга Ивановна – заместитель начальника территориального управления Рудничного района администрации г. Кемерово;

Боровская Наталья Ивановна – заместитель начальника территориального управления ж.р. Лесная Поляна администрации г. Кемерово;

Волыжанина Валентина Ивановна – начальник управления делами администрации г. Кемерово;

Головина Оксана Алексеевна – заместитель начальника территориального управления Ленинского района администрации г. Кемерово;

Горх Вольдемар Александрович – председатель общественной организации «Местная немецкая национально-культурная автономия» г. Кемерово (по согласованию);

Ибрагимов Радомир Закирович – председатель Кемеровской региональной общественной организации «Центр татарской культуры «Дуслык» (по согласованию);

Исакво Исроилжон Каримович – председатель управления Кемеровской региональной общественной организации «Узбекский национальный культурный центр «Туран» (по согласованию);

Калинина Евгения Игоревна – заместитель начальника территориального управления Центрального района администрации г. Кемерово;

Карасева Ольга Юрьевна – начальник управления культуры, спорта и молодежной политики администрации г. Кемерово;

Мастонов Ошурбек Алибекович – председатель Кемеровской региональной общественной организации «Таджикский национальный культурный центр «Авиценна» (по согласованию);

Павлов Евгений Анатольевич – начальник управления социальной защиты населения администрации г. Кемерово;

Пономарева Эльвира Петровна – депутат Кемеровского городского Совета народных депутатов (по согласованию);

Рапоцевич Ольга Станиславовна – начальник управления образования администрации г. Кемерово;

Римова Лидия Андреевна – руководитель Немецкого культурного центра (по согласованию);

Рукман Леонид Самойлович – председатель городской общественной благотворительной организации «Кемеровское общество еврейской культуры» (по согласованию);

Симонова Аргити Булович – председатель Кемеровской областной общественной организации «Армянская община «Ураглу» (по согласованию);

Ткачев Максим Дмитриевич – председатель юридического комитета администрации г. Кемерово;

Трофимова Марина Юрьевна – заместитель начальника территориального управления Кировского района администрации г. Кемерово;

Тункова Анна Анатольевна – председатель общественной организации «Шорская национально-культурная автономия» г. Кемерово (по согласованию);

Федорова Елена Владимировна – заместитель начальника территориального управления Заводского района администрации г. Кемерово;

Шмайкова Татьяна Владимировна – заместитель начальника территориального управления ж.р. Ягунский, Пионер администрации г. Кемерово;

Шавина Татьяна Викторовна – заместитель председателя комитета по работе со средствами массовой информации администрации г. Кемерово;

Щегрбаева Светлана Александровна – заместитель начальника территориального управления ж.р. Кедровка, Промышленновский администрации г. Кемерово.

А.И. НАЗАРОВА,
заместитель начальника управления делами –
начальник организационного отдела.

Приложение № 2 к постановлению администрации города Кемерово № 1741 от 10.07.2014

Положение о координационном совете по взаимодействию с национальными общественными объединениями г. Кемерово

1. Общее положение

1.1. Координационный совет по взаимодействию с национальными общественными объединениями (далее – Совет) является координационным и совещательным органом, образуется в целях рассмотрения вопросов, возникающих в сфере национально-культурных объединений, создания условий для национально-культурного развития граждан, координации деятельности органа местного самоуправления, заинтересованных организаций и общественных объединений по вопросам развития национально-культурных объединений и реализации положений Федерального закона «О национально-культурной автономии в РФ».

1.2. В своей деятельности Совет руководствуется Конституцией Российской Федерации, нормативными правовыми актами Российской Федерации, Кемеровской области, Уставом г. Кемерово, правовыми актами органа местного самоуправления и настоящим положением о координационном совете по взаимодействию с национальными общественными объединениями г. Кемерово (далее – положение).

2. Задачи Совета

2.1. Основными задачами Совета являются:

- подготовка предложений и рекомендаций по урегулированию вопросов, связанных с деятельностью национальных общественных объединений, требующих принятия правовых актов администрации города Кемерово;

- содействие развитию и возрождению национальных традиций и обычаев;
- обеспечение сохранности памятников истории и культуры, имеющих национально-культурное значение;
- разработка и реализация совместно с национальными общественными объединениями благотворительных и социально-культурных программ;
- информационно-аналитическое обеспечение деятельности администрации города Кемерово по вопросам, затрагивающим сферу взаимоотношений с национальными общественными объединениями;
- содействие осуществлению взаимодействия администрации города с национальными общественными объединениями;
- освещение деятельности национальных общественных объединений в средствах массовой информации.

3. Функции Совета

3.1. Совет в соответствии с возложенными на него задачами:

- подготавливает рекомендации по вопросам, касающимся взаимодействия с национальными общественными объединениями;
- готовит проекты нормативно-правовых актов по вопросам национальных общественных объединений;
- организует проведение массовых общественных мероприятий в области национальной культуры (фестивали, конкурсы, смотры, выставки и др.);
- рассматривает проекты нормативно-правовых актов в части вопросов, затрагивающих сферу взаимоотношений с национальными общественными объединениями;
- содействует сохранению национальной самобытности;
- содействует изданию литературы на национальных языках, развитию художественных народных промыслов и ремесел;
- в целях реализации настоящего положения образует экспертные и рабочие группы с участием специалистов;
- организует взаимодействие учреждений всех форм собственности с национальными общественными объединениями, расположенными на территории г. Кемерово;
- запрашивает от органов государственной власти, органов местного самоуправления, общественных и национальных общественных объединений необходимую информацию по вопросам, находящимся в компетенции Совета;
- анализирует деятельность национальных общественных объединений и групп на территории города Кемерово;
- содействует развитию межрегиональных связей национальных общественных объединений.

4. Права и обязанности членов Совета

4.1. Члены Совета имеют право:

- участвовать в принятии решений на заседаниях Совета;

- выносить на его обсуждение любые вопросы, относящиеся к его компетенции, высказывать свое мнение по обсуждаемым вопросам;
- получать информацию, имеющуюся в распоряжении Совета;
- участвовать в работе комиссий и других рабочих органов Совета.

4.2. Члены Совета обязаны:

- участвовать в работе Совета;
- не делать заявлений и не совершать каких-либо действий от имени Совета, не имея на это полномочий.

5. Руководящие органы Совета

5.1. Руководящими органами Совета являются:

- председатель;
- заместители председателя;
- секретари Совета.

5.2. Председатель Совета:

- руководит деятельностью Совета;
- созывает и ведет заседания Совета;
- утверждает повестку заседания, план работы Совета;
- представляет Совет в отношениях с органами государственной власти и органами местного самоуправления;
- привлекает к работе Совета должностных лиц органов государственной власти и местного самоуправления;

- дает поручения членам Совета.

5.3. Заместители председателя Совета:

- ведут заседания Совета в отсутствие председателя Совета;
- подписывают решения, принимаемые Советом на заседаниях, проходивших под его председательством;
- осуществляют контроль за исполнением решений Совета.

5.4. Секретари Совета:

- организуют работу Совета;
- готовят документы и материалы, необходимые для работы на заседаниях Совета,
- формируют предложения по вопросам, обсужденным на Совете.

6. Порядок формирования и деятельности Совета

6.1. Совет образуется постановлением администрации города Кемерово.
6.2. Заседания Совета созываются по мере необходимости, но не реже одного раза в квартал.
6.3. Внеочередное заседание созывается по требованию председателя Совета или не менее 1/4 членов Совета.

6.4. Заседание считается правомочным, если на нем присутствует не менее половины членов Совета.
6.5. На заседаниях Совета с правом совещательного голоса могут присутствовать представители заинтересованных национально-культурных объединений, научных организаций, творческих союзов, других организаций, занимающихся вопросами национально-культурных объединений, представители соответствующих служб городской администрации, правоохранительных органов, средств массовой информации.

6.6. Для решения отдельных вопросов при Совете могут быть временно образованы рабочие группы.
6.7. Решение Совета принимается простым большинством голосов и оформляется в виде протокола, который подписывается председателем или его заместителями в соответствии с п. 5.3 настоящего положения.

6.8. Совет осуществляет свою деятельность в соответствии с планом работы, принимаемым на заседании Совета и утвержденным его председателем. Члены Совета вносят предложения по плану работы, повестке дня заседаний и участвуют в подготовке материалов к заседаниям Совета, а также принимают его решений.

7. Прекращение работы Совета

7.1. Решение о прекращении деятельности Совета оформляется постановлением администрации города Кемерово.

А.И. НАЗАРОВА,

заместитель начальника управления делами – начальник организационного отдела.

О внесении изменений в приложение к постановлению администрации города Кемерово от 25.04.2014 № 980 «Об утверждении муниципальной программы «Культура города Кемерово на 2014 – 2016 годы»

(Постановление администрации города Кемерово № 1742 от 10.07.2014)

Руководствуясь положениями статьи 179 Бюджетного кодекса РФ, постановлением администрации города Кемерово от 27.09.2013 № 2972 «Об утверждении Порядка разработки и реализации муниципальных программ города Кемерово», в соответствии со ст. 45 Устава г. Кемерово

1. Внести в приложение к постановлению администрации города Кемерово от 25.04.2014 № 980 «Об утверждении муниципальной программы «Культура города Кемерово на 2014 – 2016 годы» следующие изменения:

1.1. Строку паспорта муниципальной программы «Объемы и источники финансирования Муниципальной программы в целом и с разбивкой по годам ее реализации» читать в следующей редакции:

| | |
|--|--|
| Объемы и источники финансирования Муниципальной программы в целом и с разбивкой по годам ее реализации | Всего по Муниципальной программе – 1 547 560,9 тыс. руб., в том числе по годам: |
| | 2014 год – 518 595,0 тыс. руб., 2015 год – 512 339,9 тыс. руб., 2016 год – 516 626,0 тыс. руб.; средства местного бюджета – 1 484 575,8 тыс. руб., в том числе по годам: 2014 год – 496 733,3 тыс. руб., |

Приложение к постановлению администрации города Кемерово № 1742 от 10.07.2014

5. Ресурсное обеспечение реализации муниципальной программы «Культура города Кемерово на 2014 – 2016 годы»

| Наименование муниципальной программы, подпрограммы, мероприятия | Источник финансирования | Объем финансовых ресурсов, тыс. руб. | | |
|--|--|--------------------------------------|-----------|-----------|
| | | 2014 год | 2015 год | 2016 год |
| 1 | 2 | 3 | 4 | 5 |
| Муниципальная программа «Культура города Кемерово на 2014 – 2016 годы» | Всего | 518 595,0 | 512 339,9 | 516 626,0 |
| | Местный бюджет | 496 733,3 | 491 778,2 | 496 064,3 |
| | Иные не запрещенные законодательством источники: | 21 861,7 | 20 561,7 | 20 561,7 |
| | Федеральный бюджет | | | |
| Подпрограмма 1 «Функционирование муниципальных учреждений культуры» | Всего | 500 320,3 | 494 065,2 | 498 351,3 |
| | Местный бюджет | 496 733,3 | 491 778,2 | 496 064,3 |
| | Иные не запрещенные законодательством источники: | 3 587,0 | 2 287,0 | 2 287,0 |
| | Федеральный бюджет | | | |
| 1.1. Мероприятие «Обеспечение деятельности учреждений досугово-паркового типа и парка» | Всего | 129 988,1 | 127 423,1 | 130 348,4 |
| | Местный бюджет | 127 688,1 | 126 423,1 | 129 348,4 |
| | Иные не запрещенные законодательством источники: | 2 300,0 | 1 000,0 | 1 000,0 |
| | Федеральный бюджет | | | |
| 1.2. Мероприятие «Обеспечение деятельности МАУ «Музей-заповедник «Красная Горка» | Всего | 12 999,6 | 13 275,4 | 13 564,7 |
| | Местный бюджет | 12 999,6 | 13 275,4 | 13 564,7 |
| | Иные не запрещенные законодательством источники: | | | |
| | Федеральный бюджет | | | |
| 1.3. Мероприятие «Обеспечение деятельности МАУК «Муниципальная информационно-библиотечная система» | Всего | 75 164,5 | 75 667,0 | 76 194,7 |
| | Местный бюджет | 75 164,5 | 75 667,0 | 76 194,7 |
| | Иные не запрещенные законодательством источники: | | | |
| | Федеральный бюджет | | | |

| |
|--|
| 2015 год – 491 778,2 тыс. руб., 2016 год – 496 064,3 тыс. руб.; средства областного бюджета – 62 985,1 тыс. руб., в том числе по годам: 2014 год – 21 861,7 тыс. руб., 2015 год – 20 561,7 тыс. руб., 2016 год – 20 561,7 тыс. руб. |
|--|

1.2. Раздел 5 «Ресурсное обеспечение реализации Муниципальной программы «Культура города Кемерово на 2014 – 2016 годы» читать в редакции согласно приложению к настоящему постановлению.

2. Комитету по работе со средствами массовой информации (Е.А. Дубкова) опубликовать настоящее постановление в газете «Кемерово» и разместить на официальном сайте администрации города Кемерово в сети Интернет.

3. Контроль за исполнением настоящего постановления возложить на заместителя главы города по социальным вопросам И.П. Попова.

В.К. ЕРМАКОВ,
глава города.

| Наименование муниципальной программы, подпрограммы, мероприятия | Источник финансирования | Объем финансовых ресурсов, тыс. руб. | | |
|--|--|--------------------------------------|----------|----------|
| | | 2014 год | 2015 год | 2016 год |
| 1.4. Мероприятие «Обеспечение деятельности МАУК «Театр для детей и молодежи» | Иные не запрещенные законодательством источники: | | | |
| | Федеральный бюджет | | | |
| | Областной бюджет | | | |
| | Средства юридических и физических лиц | | | |
| 1.5. Мероприятие «Обеспечение деятельности учреждений дополнительного образования в сфере культуры» | Иные не запрещенные законодательством источники: | | | |
| | Федеральный бюджет | | | |
| | Областной бюджет | | | |
| | Средства юридических и физических лиц | | | |
| 1.6. Мероприятие «Улучшение материально-технической базы учреждений культуры и образовательных учреждений культуры, пополнение библиотечных и музейных фондов» | Иные не запрещенные законодательством источники: | | | |
| | Федеральный бюджет | | | |
| | Областной бюджет | | | |
| | Средства юридических и физических лиц | | | |
| 1.7. Мероприятие «Обеспечение деятельности централизованной бухгалтерии, оказывающей услуги учреждениям, подведомственным управлению» | Иные не запрещенные законодательством источники: | | | |
| | Федеральный бюджет | | | |
| | Областной бюджет | | | |
| | Средства юридических и физических лиц | | | |
| Подпрограмма 2. «Социальные гарантии в системе культуры» | Иные не запрещенные законодательством источники: | | | |
| | Федеральный бюджет | | | |
| | Областной бюджет | | | |
| | Средства юридических и физических лиц | | | |

| | | | | |
|---|--|----------|----------|----------|
| | Федеральный бюджет | | | |
| | Областной бюджет | 18 274,7 | 18 274,7 | 18 274,7 |
| | Средства юридических и физических лиц | | | |
| | Всего | 3 702,4 | 3 702,4 | 3 702,4 |
| 2.1. Мероприятие «Социальная и адресная поддержка участников образовательных учреждений дополнительного образования в сфере культуры» | Местный бюджет | | | |
| | Иные не запрещенные законодательством источники: | | | |
| | Федеральный бюджет | | | |
| | Областной бюджет | 3 702,4 | 3 702,4 | 3 702,4 |
| | Средства юридических и физических лиц | | | |
| | Всего | 204,3 | 204,3 | 204,3 |
| 2.2. Мероприятие «Социальная и адресная поддержка отдельным категориям работников культуры» | Местный бюджет | | | |
| | Иные не запрещенные законодательством источники: | | | |

| | | | | |
|---|--|----------|----------|----------|
| | Федеральный бюджет | | | |
| | Областной бюджет | 204,3 | 204,3 | 204,3 |
| | Средства юридических и физических лиц | | | |
| | Всего | 14 368,0 | 14 368,0 | 14 368,0 |
| 2.3. Мероприятие «Ежемесячные выплаты стимулирующего характера работникам муниципальных библиотек, муниципальных музеев и муниципальных культурно-досуговых учреждений» | Местный бюджет | | | |
| | Иные не запрещенные законодательством источники: | | | |
| | Федеральный бюджет | | | |
| | Областной бюджет | 14 368,0 | 14 368,0 | 14 368,0 |
| | Средства юридических и физических лиц | | | |

А.И. НАЗАРОВА,
заместитель начальника управления делами – начальник организационного отдела.

О назначении публичных слушаний по вопросам предоставления разрешений на отклонение от предельных параметров разрешенного строительства и на условно разрешенный вид использования

(Постановление администрации города Кемерово № 1745 от 11.07.2014)

В соответствии со ст. 37, 38, 39, 40 Градостроительного кодекса Российской Федерации, главой 8 постановления Кемеровского городского Совета народных депутатов от 28.10.2005 № 276 «О порядке организации и проведения публичных слушаний в городе Кемерово»

1. Назначить публичные слушания по вопросу предоставления разрешения на отклонение от предельных параметров разрешенного строительства на земельном участке с кадастровым номером 42:24:0401014:1363, расположенном по адресу в городе Кемерово: Рудничный район, микрорайон 13А, сокращение минимальных отступов от границ земельного участка с 1 м до 0 м, для строительства торгового центра (заявитель – индивидуальный предприниматель Мордовин Е.В.), жилая зона с многоэтажными жилыми домами Ж1.

2. Назначить публичные слушания по вопросу предоставления разрешения на условно разрешенный вид использования земельного участка с кадастровым номером 42:24:0401014:1363, расположенного по адресу в городе Кемерово: Рудничный район, микрорайон 13А, для

строительства торгового центра (заявитель – индивидуальный предприниматель Мордовин Е.В.), жилая зона с многоэтажными жилыми домами Ж1.

3. Определить форму проведения публичных слушаний – проведение слушаний в органе городского самоуправления. Место проведения слушаний – зал заседаний управления архитектуры и градостроительства администрации города Кемерово (г. Кемерово, ул. Красная, 9), дата проведения – 31.07.2014, время проведения – 15.00.

4. Установить срок проведения публичных слушаний с момента оповещения жителей города о времени и месте их проведения до дня опубликования заключения о результатах публичных слушаний – не более одного месяца.

5. Комиссии по подготовке проекта правил землепользования и застройки в городе Кемерово (А.В. Калинин) в составе согласно приложению к настоящему постановлению организовать проведение публичных слушаний в соответствии с постановлением Кемеровского городского Совета народных депутатов от 28.10.2005 № 276 «О

порядке организации и проведения публичных слушаний в городе Кемерово».

6. Письменные заявления и возражения по вопросам предоставления разрешений на отклонение от предельных параметров разрешенного строительства, реконструкции объектов капитального строительства и на условно разрешенный вид использования следует направлять по адресу: г. Кемерово, ул. Красная, 9, 1-й этаж, зал приема посетителей, до 30.07.2014 включительно в часы приема специалистов: понедельник, вторник, среда – с 9.00 до 12.00, четверг – с 14.00 до 17.00.

7. Комитету по работе со средствами массовой информации (Е.А. Дубкова) опубликовать настоящее постановление в газете «Кемерово» и разместить на официальном сайте администрации города Кемерово в сети Интернет.

8. Контроль за исполнением настоящего постановления возложить на заместителя главы города, начальника управления городского развития А.В. Калинин.

В.К. ЕРМАКОВ, глава города.

Приложение к постановлению администрации города Кемерово № 1745 от 11.07.2014

Состав комиссии по подготовке проекта правил землепользования и застройки в городе Кемерово

Председатель комиссии:

Калинин Андрей Владимирович – заместитель главы города, начальник управления городского развития администрации города Кемерово.

Заместитель председателя:

Костиков Виктор Сергеевич – начальник управления архитектуры и градостроительства администрации города Кемерово.

Члены комиссии:

Андреева Ирина Михайловна – заведующая градостроительным отделом управления архитектуры и градостроительства администрации города Кемерово;

Барыков Сергей Викторович – первый заместитель начальника управления архитектуры и градостроительства администрации города Кемерово;

Белов Андрей Петрович – начальник управления потребительского рынка и развития предпринимательства администрации города Кемерово;

Клемешова Наталья Викторовна – заведующая юридическим отделом управления архитектуры и градостроительства администрации города Кемерово;

Михайлова Наталья Дмитриевна – заместитель председателя юридического комитета администрации города Кемерово;

Однорал Роман Алексеевич – заместитель главы города по вопросам жизнеобеспечения городского хозяйства администрации города Кемерово;

Петров Петр Федорович – начальник отдела надзорной деятельности города Кемерово (по согласованию);

Ражев Олег Геннадьевич – заслуженный архитектор России, почетный архитектор России (по согласованию);

Рябинин Алексей Владимирович – заместитель начальника управления архитектуры и градостроительства администрации города Кемерово.

Секретарь комиссии:

Гнедина Мария Александровна – заведующая отделом правового обеспечения публичных слушаний управления архитектуры и градостроительства администрации города Кемерово.

А.И. НАЗАРОВА,
заместитель начальника управления делами – начальник организационного отдела.

Об увеличении фондов оплаты труда социальных работников муниципальных учреждений социального обслуживания населения города Кемерово

(Постановление администрации города Кемерово № 1746 от 11.07.2014)

В целях реализации Указа Президента Российской Федерации от 07.05.2012 № 597 «О мероприятиях по реализации государственной социальной политики» и в соответствии с Федеральным законом от 06.10.2003 № 131-ФЗ «Об общих принципах организации местного самоуправления в Российской Федерации», постановлением местного коллегия администрации Кемеровской области от 18.06.2014 № 243 «Об увеличении фондов оплаты труда социальных работников государственных учреждений социального обслуживания Кемеровской области»

1. Увеличить на 10 процентов фонды оплаты труда социальных работников муниципальных учреждений социального обслуживания населения города Кемерово (далее – муниципальные учреждения социального обслуживания).

2. Руководителям муниципальных учреждений социального обслуживания:

2.1. Направлять выделенные средства фондов оплаты труда социальных работников муниципальных учреждений социального обслуживания на выплаты стимулирующего характера для достижения показателей соотношения средней заработной платы социальных работников, занятых в муниципальных учреждениях социального обслуживания, и средней заработной платы в Кемеровской области.

2.2. При назначении выплат стимулирующего характера социальным работникам муниципальных учреждений социального обслуживания руководствоваться разделом 3 примерного Положения об оплате труда работников муниципальных учреждений социального обслуживания населения города Кемерово, утвержденного

постановлением администрации города Кемерово от 05.04.2011 № 40 «О введении примерного Положения об оплате труда работников муниципальных учреждений социального обслуживания населения города Кемерово».

3. Комитету по работе со средствами массовой информации (Е.А. Дубкова) опубликовать настоящее постановление в газете «Кемерово» и разместить на официальном сайте администрации города Кемерово в сети Интернет.

4. Постановление распространяет свое действие на правоотношения, возникшие с 01.05.2014.

5. Контроль за исполнением настоящего постановления возложить на заместителя главы города по социальным вопросам И.П. Попова.

В.К. ЕРМАКОВ, глава города.

О подготовке документации по планировке территории микрорайона № 14 Рудничного района города Кемерово

(Постановление администрации города Кемерово № 1747 от 11.07.2014)

В соответствии со ст. 45, 46 Градостроительного кодекса РФ, Уставом города Кемерово, постановлением администрации города Кемерово от 22.04.2008 № 75 «О порядке подготовки проектов планировки территории города Кемерово»

1. Управлению городского развития (А.В. Калинин) обеспечить

подготовку документации по планировке территории микрорайона № 14 Рудничного района города Кемерово.

2. Комитету по работе со средствами массовой информации (Е.А. Дубкова) опубликовать настоящее постановление в газете «Кемерово» и разместить на официальном сайте администрации города

Кемерово в сети Интернет.

3. Контроль за исполнением данного постановления возложить на заместителя главы города, начальника управления городского развития А.В. Калинин.

В.К. ЕРМАКОВ, глава города.

Извещение

Кадастровыми инженерами Медведевой Еленой Николаевной (660077, г. Красноярск, ул. 78-й Добровольческой бригады, д. 4, кв. 241, конт. тел. 8 (391) 201-83-21, адрес электронной почты: 82medvedeva@mail.ru, квалификационный аттестат № 24-14-779), **Галкиной Юлией Сергеевной** (660041, г. Красноярск, пр. Свободный, д. 70/1, ком. 118, конт. тел. 8 (391) 201-83-21, адрес электронной почты: ya_galka@mail.ru; квалификационный аттестат № 24-14-790) выполняются кадастровые работы по уточнению местоположения границ и исправлению кадастровых ошибок в сведениях государственного кадастра недвижимости в отношении земельных участков:

42:10:0000000:15, расположенного: местоположение установлено относительно ориентира, расположенного в границах участка. Почтовый адрес ориентира: Кемеровская обл., Прокопьевский р-н, от ПС «Тертьевская»;

42:10:0000000:23, расположенного: местоположение установлено относительно ориентира, расположенного в границах участка. Почтовый адрес ориентира: Кемеровская обл., Прокопьевский район, от ПС «Котинская»;

42:10:0000000:19, расположенного: местоположение установлено относительно ориентира, расположенного в границах участка. Почтовый адрес ориентира: Кемеровская обл., Прокопьевский р-н, от ПС «Тертьевская»;

42:10:0000000:17, расположенного: местоположение установлено относительно ориентира, расположенного в границах участка. Почтовый адрес ориентира: Кемеровская обл., Прокопьевский р-н, от ПС «Тертьевская»;

42:10:0000000:22, расположенного: местоположение установлено относительно ориентира, расположенного в границах участка. Почтовый адрес ориентира: Кемеровская обл., Прокопьевский р-н, от ПС «Котинская»;

42:10:0000000:27, расположенного: местоположение установлено относительно ориентира, расположенного в границах участка. Почтовый адрес ориентира: Кемеровская обл., Прокопьевский район, от ПС «Ясная Поляна»;

42:10:0000000:6, расположенного: местоположение установлено относительно ориентира, расположенного в границах участка. Почтовый адрес ориентира: Кемеровская обл., Прокопьевский р-н, от ПС «Михайловская»;

42:10:0000000:20, расположенного: местоположение установлено относительно ориентира, расположенного в границах участка. Почтовый адрес ориентира: Кемеровская обл., р-н Прокопьевский, от ПС «Тертьевская»;

42:10:0000000:21, расположенного: местоположение установлено относительно ориентира, расположенного в границах участка. Почтовый адрес ориентира: Кемеровская обл., Прокопьевский р-н, от ПС «Котинская»;

42:10:0000000:33, расположенного: местоположение установлено относительно ориентира, расположенного в границах участка. Почтовый адрес ориентира: Кемеровская обл., Прокопьевский р-н, от ПС «Сафоновская»;

42:10:0000000:18, расположенного: местоположение установлено относительно ориентира, расположенного в границах участка. Почтовый адрес ориентира: Кемеровская обл., Прокопьевский р-н, от ПС «Тертьевская»;

42:16:0000000:24, расположенного: местоположение установлено относительно ориентира, расположенного в границах участка. Почтовый адрес ориентира: Кемеровская обл., Чебулинский р-н, линейное сооружение ВЛ-10кВ 10-11-А.

Заказчиком кадастровых работ является ОАО «МРСК Сибири», 650000, Кемеровская область, г. Кемерово, ул. Кузбасская, 37/ка, тел. 8-800-1000-380.

Собрание заинтересованных лиц по поводу согласования местоположения границы состоится 19 августа 2014 г. в 12.00 по адресу: ОАО «Кузбассмаршдедрия», г. Кемерово, ул. Институтская, д. 22. С проектом межевого плана земельного участка можно ознакомиться по адресу г. Кемерово, ул. Институтская, д. 22, ОАО «Кузбассмаршдедрия».

Возражения по проекту межевого плана и требования о проведении согласования местоположения границ земельных участков на местности принимаются с 17 июля 2014 г. по 18 августа 2014 г. по адресу: 660056, г. Красноярск, ул. Иртышская, д. 2/ка, ОАО «КАПТ».

Смежные земельные участки, с правообладателями которых требуется согласовать местоположение границ:

- 42:10:0110008:45, расположенный: Кемеровская область, Прокопьевский район;

- 42:10:0103009:54, расположенный: Кемеровская область, Прокопьевский район;

Извещение

о проведении аукционов по продаже муниципального имущества

| № п/п | Адрес, наименование объекта, назначение | Общая площадь, кв. м (в т.ч. площадь подвала) | Площадь подвала, кв. м. | Начальная цена, руб. (с учетом НДС) | Сумма задатка, руб. | Шаг аукциона, руб. | Дата, время проведения аукциона | Срок приема заявок | Дата признания участников аукциона |
|---|---|---|-------------------------|--|---|-------------------------------|---------------------------------|----------------------------|------------------------------------|
| 1 | Д. Бедного ул., 15 Нежилое помещение. Назначение – нежилое | 306,5 | 306,5 | 8 500 000,0 (восемь миллионов пятьсот тысяч) | 850 000,0 (восемьсот пятьдесят тысяч) | 100 000,0 (сто тысяч) | 22.08.2014 10:00 | с 08.07.2014 по 01.08.2014 | 07.08.2014 |
| <p>В отношении нежилого помещения заключен договор аренды на неопределенный срок. Имущество обременено сервитутом: покупатель обязуется обеспечить беспрепятственный доступ представителям эксплуатационных и контролирующих организаций к инженерным сетям и оборудованию, расположенным в пределах или за пределами имущества, обслуживающим иные, помимо данных помещений, помещения, если доступ к ним возможен только через площадь продаваемого имущества</p> | | | | | | | | | |
| 2 | Ленина просп., 132«а» Нежилое помещение. Назначение – нежилое | 108,6 | 0,0 | 5 000 000,0 (пять миллионов) | 500 000,0 (пятьсот тысяч) | 100 000,0 (сто тысяч) | 22.08.2014 10:30 | с 08.07.2014 по 01.08.2014 | 07.08.2014 |
| 3 | Молодежный просп., 15 Нежилое помещение. Назначение – нежилое | 120,3 | 0,0 | 5 500 000,0 (пять миллионов пятьсот тысяч) | 550 000,0 (пятьсот пятьдесят тысяч) | 100 000,0 (сто тысяч) | 22.08.2014 11:00 | с 08.07.2014 по 01.08.2014 | 07.08.2014 |
| 4 | Советский просп., 63 Нежилое помещение. Назначение – нежилое | 283,4 | 283,4 | 4 040 000,0 (четыре миллиона сорок тысяч) | 404 000,0 (четыреста четыре тысячи) | 100 000,0 (сто тысяч) | 18.08.2014 14:30 | с 01.07.2014 по 28.07.2014 | 01.08.2014 |
| <p>Имущество обременено сервитутом: покупатель обязуется обеспечить беспрепятственный доступ представителям эксплуатационных и контролирующих организаций к инженерным сетям и оборудованию, расположенным в пределах или за пределами имущества, обслуживающим иные, помимо данных помещений, помещения, если доступ к ним возможен только через площадь продаваемого имущества</p> | | | | | | | | | |
| 5 | Ленина просп., 114 Нежилое помещение. Назначение – нежилое | 568,5 | 568,5 | 10 390 000,0 (десять миллионов триста девянност тысяч) | 1 039 000,0 (один миллион тридцать девять тысяч) | 100 000,0 (сто тысяч) | 18.08.2014 15:00 | с 01.07.2014 по 28.07.2014 | 01.08.2014 |
| <p>В отношении частей нежилого помещения площадью 37,4 кв. м и 274,8 кв. м заключены договоры аренды на неопределенный срок. Имущество обременено сервитутом: покупатель обязуется обеспечить беспрепятственный доступ представителям эксплуатационных и контролирующих организаций к инженерным сетям и оборудованию, расположенным в пределах или за пределами имущества, обслуживающим иные, помимо данных помещений, помещения, если доступ к ним возможен только через площадь продаваемого имущества</p> | | | | | | | | | |
| 6 | Советский просп., 35 Нежилое помещение. Назначение – нежилое | 58,7 | 58,7 | 2 000 000,0 (два миллиона) | 200 000,0 (двести тысяч) | 50 000,0 (пятьдесят тысяч) | 18.08.2014 15:30 | с 01.07.2014 по 28.07.2014 | 01.08.2014 |
| <p>Имущество обременено сервитутом: покупатель обязуется обеспечить беспрепятственный доступ представителям эксплуатационных и контролирующих организаций к инженерным сетям и оборудованию, расположенным в пределах или за пределами имущества, обслуживающим иные, помимо данных помещений, помещения, если доступ к ним возможен только через площадь продаваемого имущества</p> | | | | | | | | | |
| 7 | Сибиряков-гвардейцев ул., 16 Нежилое помещение. Назначение – нежилое | 268,5 | 268,5 | 1 500 000,0 (один миллион пятьсот тысяч) | 150 000,0 (сто пятьдесят тысяч) | 50 000,0 (пятьдесят тысяч) | 18.08.2014 16:00 | с 01.07.2014 по 28.07.2014 | 01.08.2014 |
| <p>В отношении части нежилого помещения площадью 240,4 кв. м заключен договор хранения на неопределенный срок. Имущество обременено сервитутом: покупатель обязуется обеспечить беспрепятственный доступ представителям эксплуатационных и контролирующих организаций к инженерным сетям и оборудованию, расположенным в пределах или за пределами имущества, обслуживающим иные, помимо данных помещений, помещения, если доступ к ним возможен только через площадь продаваемого имущества</p> | | | | | | | | | |
| 8 | Весенняя ул., 7 Нежилое помещение. Назначение – нежилое | 137,4 | 137,4 | 4 480 000,0 (четыре миллиона четыреста восемьдесят тысяч) | 448 000,0 (четыреста сорок восемь тысяч) | 100 000,0 (сто тысяч) | 18.08.2014 16:30 | с 01.07.2014 по 28.07.2014 | 01.08.2014 |
| <p>Имущество обременено сервитутом: покупатель обязуется обеспечить беспрепятственный доступ представителям эксплуатационных и контролирующих организаций к инженерным сетям и оборудованию, расположенным в пределах или за пределами имущества, обслуживающим иные, помимо данных помещений, помещения, если доступ к ним возможен только через площадь продаваемого имущества. В соответствии с п. 4 ст. 48 Закона Российской Федерации от 25.06.2002 № 73-ФЗ «Об объектах культурного наследия (памятниках истории и культуры) народов Российской Федерации» при государственной регистрации права собственности на объект культурного наследия собственник принимает на себя обязательства по содержанию объекта культурного наследия, по его сохранению (включая требования к порядку и срокам проведения реставрационных, ремонтных и иных работ), требования к условиям доступа к нему граждан, иные обеспечивающие его сохранность требования.</p> | | | | | | | | | |
| 9 | 9-е Января ул., 12 Нежилое помещение. Назначение – нежилое | 180,3 | 180,3 | 8 000 000,0 (восемь миллионов) | 800 000,0 (восемьсот тысяч) | 100 000,0 (сто тысяч) | 19.08.2014 10:00 | с 01.07.2014 по 28.07.2014 | 01.08.2014 |
| <p>Имущество обременено сервитутом: покупатель обязуется обеспечить беспрепятственный доступ представителям эксплуатационных и контролирующих организаций к инженерным сетям и оборудованию, расположенным в пределах или за пределами имущества, обслуживающим иные, помимо данных помещений, помещения, если доступ к ним возможен только через площадь продаваемого имущества</p> | | | | | | | | | |
| 10 | Тухачевского ул., 12 Нежилое помещение. Назначение – нежилое | 202,0 | 171,6 | 3 580 000,0 (три миллиона пятьсот восемьдесят тысяч) | 358 000,0 (триста пятьдесят восемь тысяч) | 100 000,0 (сто тысяч) | 19.08.2014 10:30 | с 01.07.2014 по 28.07.2014 | 01.08.2014 |
| <p>Имущество обременено сервитутом: покупатель обязуется обеспечить беспрепятственный доступ представителям эксплуатационных и контролирующих организаций к инженерным сетям и оборудованию, расположенным в пределах или за пределами имущества, обслуживающим иные, помимо данных помещений, помещения, если доступ к ним возможен только через площадь продаваемого имущества</p> | | | | | | | | | |
| 11 | Шатерская ул., 3«а» Нежилое здание. Назначение – нежилое | 184,2 | 0,0 | 990 000,0 (девятьсот девянност тысяч) | 99 000,0 (девяност девять тысяч) | 50 000,0 (пятьдесят тысяч) | 19.08.2014 11:00 | с 01.07.2014 по 28.07.2014 | 01.08.2014 |

Продавец: комитет по управлению муниципальным имуществом города Кемерово.
Решения об условиях приватизации муниципального имущества приняты на заседаниях комиссии по приватизации и утверждены постановлениями администрации города.

Способ продажи муниципального имущества: аукцион (с открытой формой подачи предложений о цене).
В случае если задаток не поступит на счет продавца до момента определения претендентов участниками аукциона, претендент не допускается к участию в аукционе. Победителем аукциона признается участник, предложивший в ходе торгов максимальную цену.

По результатам аукциона продавец и победитель аукциона (покупатель) не ранее 10 рабочих дней и не позднее 15 рабочих дней со дня подведения итогов аукциона заключают договор купли-продажи имущества. Оплата производится в течение 20 дней с момента заключения договора купли-продажи муниципального имущества. Документы, представляемые покупателем муниципального имущества: **одновременно с заявкой претенденты представляют следующие документы:** юридическое лицо: заверенные копии учредительных документов; документ, содержащий сведения о доле Российской Федерации, субъекта Российской Федерации или муниципального образования в уставном капитале юридического лица (реестр владельцев акций либо выписку из него или заверенное печатю юридического лица и подписанное его руководителем письмо); документ, который подтверждает полномочия руководителя юридического лица на осуществление действий от имени юридического лица (копия решения о назначении

этого лица или о его избрании) и в соответствии с которым руководитель юридического лица обладает правом действовать от имени юридического лица без доверенности; физические лица: подлинный документ, удостоверяющий личность, или представляют копии всех его листов.

Для участия в аукционе претендент вносит задаток в соответствии с договором о задатке на счет организатора торгов (договор о задатке на сайтах: www.torgi.gov.ru, www.kumi-kemerovo.ru).
В случае если от имени претендента действует его представитель по доверенности, к заявке должна быть приложена доверенность на осуществление действий от имени претендента, оформленная в установленном порядке, или нотариально заверенная копия такой доверенности. В случае если доверенность на осуществление действий от имени претендента подписана лицом, уполномоченным руководителем юридического лица, заявка должна содержать также документ, подтверждающий полномочия этого лица.

Все листы документов, представляемых одновременно с заявкой, либо отдельные тома данных документов должны быть прошиты, пронумерованы, скреплены печатью претендента (для юридического лица) и подписаны претендентом или его представителем. К данным документам (в том числе к каждому тому) также прилагается его оригинал. Заявка и такая опись составляются в двух экземплярах, один из которых остается у продавца, другой – у претендента.

Для участия в аукционе претендент вносит задаток в соответствии с договором о задатке на счет организатора торгов (договор о задатке на сайтах: www.torgi.gov.ru, www.kumi-kemerovo.ru).

Реквизиты для внесения задатка:
ИНН 4209014443/КПП 420501001, БИК 043207001, Р/сч 40302810300003000133. Банк: ПРКЦ ГУ Банка России по Кемеровской области г. Кемерово. Получатель: УОК по Кемеровской области (И/с 05393056510 КУМИ г. Кемерово).

Лицам, перечислившим задаток для участия в аукционе, денежные средства возвращаются в следующем порядке:
а) участникам аукциона, за исключением его победителя, – в течение 5 календарных дней со дня подведения итогов аукциона;
б) претендентам, не допущенным к участию в аукционе, – в течение 5 календарных дней со дня подписания протокола о признании претендентов участниками аукциона. Данное сообщение является публичной офертой для заключения договора о задатке в соответствии со статьей 437 Гражданского кодекса Российской Федерации, а подача претендентом заявки и перечисление задатка являются акцептом такой оферты, после чего договор о задатке считается заключенным в письменной форме. **Заявки в отношении муниципального имущества принимаются продавцом в период приема заявок в рабочие дни с 8.30 до 13.00 и с 14.00 до 17.30 по адресу: г. Кемерово, Притомская набережная, 7, каб. 304.** Аукционы по продаже муниципального имущества состоятся по адресу: г. Кемерово, Притомская набережная, 7. Претенденты могут ознакомиться с приватизируемым муниципальным имуществом, более полной информацией о нем по адресу: г. Кемерово, Притомская набережная, д. 7, каб. 304. Телефон для справок: **36-95-72.** Сайты – www.torgi.gov.ru, www.kumi-kemerovo.ru.

Извещение

о продаже муниципального имущества посредством публичного предложения

| № п/п | Адрес, наименование объекта, назначение | Общая площадь, кв. м (в т.ч. площадь подвала) | Площадь подвала, кв. м | Начальная цена, руб. (с учетом НДС) | Минимальная цена предложения (с учетом НДС) | Сумма задатка, руб. | Шаг аукциона, руб. | Шаг понижения, руб. | Дата, время проведения продажи | Срок приема заявок | Дата признания участников продажи |
|--|---|---|------------------------|---|--|--|--------------------------|--|--------------------------------|----------------------------|-----------------------------------|
| 1 | Терешковой ул., 42 Нежилое помещение. Назначение – нежилое | 256,8 | 256,8 | 5 000 000,0 (пять миллионов) | 2 500 000,0 (два миллиона пятьсот тысяч) | 500 000,0 (пятьсот тысяч) | 100 000,0 (сто тысяч) | 500 000,0 (пятьсот тысяч) | 19.08.2014 15:00 | с 01.07.2014 по 28.07.2014 | 01.08.2014 |
| <p>Имущество обременено сервитутом: покупатель обязуется обеспечить беспрепятственный доступ представителям эксплуатационных и контролирующих организаций к инженерным сетям и оборудованию, расположенным в пределах или за пределами имущества, обслуживающим иные, помимо данных помещений, помещения, если доступ к ним возможен только через площадь продаваемого имущества</p> | | | | | | | | | | | |
| 2 | Советский просп., 24 Нежилое помещение. Назначение – нежилое | 209,3 | 209,3 | 3 450 000,0 (три миллиона четыреста пятьдесят тысяч) | 1 725 000,0 (один миллион семест двадцать пять тысяч) | 345 000,0 (триста сорок пять тысяч) | 100 000,0 (сто тысяч) | 345 000,0 (триста сорок пять тысяч) | 19.08.2014 15:30 | с 01.07.2014 по 28.07.2014 | 01.08.2014 |
| <p>Имущество обременено сервитутом: покупатель обязуется обеспечить беспрепятственный доступ представителям эксплуатационных и контролирующих организаций к инженерным сетям и оборудованию, расположенным в пределах или за пределами имущества, обслуживающим иные, помимо данных помещений, помещения, если доступ к ним возможен только через площадь продаваемого имущества</p> | | | | | | | | | | | |

Продавец: комитет по управлению муниципальным имуществом города Кемерово.
Решения об условиях приватизации муниципального имущества приняты на заседаниях комиссии по приватизации и утверждены постановлениями администрации города Кемерово.

Способ продажи муниципального имущества: публичное предложение (с открытой формой подачи предложений о цене).
В случае если задаток не поступит на счет продавца до момента определения претендентов участниками продажи имуществом посредством публичного предложения, претендент не допускается к участию в продаже.

Право приобретения имущества в результате продажи посредством публичного предложения принадлежит участнику продажи имущества, который подтвердил цену первоначального предложения или цену предложения, сложившуюся на соответствующем «шаге понижения», при отсутствии предложений других участников продажи имущества. В случае если несколько участников продажи имущества подтверждают цену первоначального предложения или цену предложения, сложившуюся на одном из «шагов понижения», для всех участников продажи имущества проводится аукцион по установленным Федеральным законом «О приватизации государственного и муниципального имущества» правилам проведения аукциона, предусматривающий открытую форму подачи предложений о цене имущества. Начальной ценой имущества на таком аукционе является цена первоначального предложения или цена предложения, сложившаяся на определенном «шаге понижения». В случае если участники такого аукциона не заявляют предложения о цене, превышающей начальную цену имущества, право его приобретения принадлежит участнику аукциона, который первым подтвердил начальную цену имущества. По результатам продажи продавец и победитель (покупатель) не ранее чем через десять рабочих дней со дня размещения протокола об итогах проведения продажи на сайте в сети Интернет и не позднее чем через пятнадцать рабочих дней с даты выдачи уведомления о признании участника продажи посредством публичного предложения заключают договор купли-продажи имущества. Оплата производится в течение 20

дней с момента заключения договора купли-продажи муниципального имущества.

Документы, представляемые покупателем муниципального имущества: **одновременно с заявкой претенденты представляют следующие документы:** юридическое лицо: заверенные копии учредительных документов; документ, содержащий сведения о доле Российской Федерации, субъекта Российской Федерации или муниципального образования в уставном капитале юридического лица (реестр владельцев акций либо выписку из него или заверенное печатю юридического лица и подписанное его руководителем письмо); документ, который подтверждает полномочия руководителя юридического лица на осуществление действий от имени юридического лица (копия решения о назначении этого лица или о его избрании) и в соответствии с которым руководитель юридического лица обладает правом действовать от имени юридического лица без доверенности; физические лица: подлинный документ, удостоверяющий личность, или представляют копии всех его листов.

Для участия в продаже муниципального имущества посредством публичного предложения претендент вносит задаток в соответствии с договором о задатке на счет организатора торгов (договор о задатке на сайтах: www.torgi.gov.ru, www.kumi-kemerovo.ru).
В случае если от имени претендента действует его представитель по доверенности, к заявке должна быть приложена доверенность на осуществление действий от имени претендента, оформленная в установленном порядке, или нотариально заверенная копия такой доверенности. В случае если доверенность на осуществление действий от имени претендента подписана лицом, уполномоченным руководителем юридического лица, заявка должна содержать также документ, подтверждающий полномочия этого лица.

Все листы документов, представляемых одновременно с заявкой, либо отдельные тома данных документов должны быть прошиты, пронумерованы, скреплены печатью претендента (для юридического лица) и подписаны претендентом или его представителем.

К данным документам (в том числе к каждому тому) также прилагается их опись. Заявка и такая опись составляются в двух экземплярах, один из которых остается у продавца, другой – у претендента.

Реквизиты для внесения задатка:
ИНН 4209014443/КПП 420501001, БИК 043207001, Р/сч 40302810300003000133. Банк: ПРКЦ ГУ Банка России по Кемеровской области г. Кемерово. Получатель: УОК по Кемеровской области (И/с 05393056510 КУМИ г. Кемерово). Лицам, перечислившим задаток для участия в аукционе, денежные средства возвращаются в следующем порядке:
а) участникам продажи, за исключением его победителя, – в течение 5 календарных дней со дня подведения итогов продажи посредством публичного предложения;
б) претендентам, не допущенным к участию в продаже, – в течение 5 календарных дней со дня подписания протокола о признании претендентов участниками продажи посредством публичного предложения. Данное сообщение является публичной офертой для заключения договора о задатке в соответствии со статьей 437 Гражданского кодекса Российской Федерации, а подача претендентом заявки и перечисление задатка являются акцептом такой оферты, после чего договор о задатке считается заключенным в письменной форме. **Заявки в отношении муниципального имущества принимаются продавцом в период приема заявок в рабочие дни с 8.30 до 13.00 и с 14.00 до 17.30 по адресу: г. Кемерово, Притомская набережная, 7, каб. 304.** Продажа имущества посредством публичного предложения состоится по адресу: г. Кемерово, Притомская набережная, 7. Претенденты могут ознакомиться с приватизируемым муниципальным имуществом, более полной информацией о нем по адресу: г. Кемерово, Притомская набережная, д. 7, каб. 304. Телефон для справок: **36-95-72.** Сайт – www.kumi-kemerovo.ru.

Извещение о проведении аукционов по продаже муниципального имущества

Комитет по управлению муниципальным имуществом города Кемерово сообщает о проведении аукционов по продаже муниципального имущества:

| № п/п | Наименование объекта | Год выпуска | Тип ТС | Цвет | Идентификационный номер ТС (VIN) | № кузова | Модель, № двигателя | Начальная цена, руб. (с учетом НДС) | Сумма задатка, руб. | Шаг аукциона, руб. | Дата, время проведения аукциона | Срок приема заявок | Дата признания участником аукциона |
|-------|--|-------------|--------------------|---------|----------------------------------|----------------|---------------------|-------------------------------------|-------------------------|--------------------------|---------------------------------|----------------------------|------------------------------------|
| 1 | Автомобиль АФ959 «ЗИЛ-431410» Государственный регистрационный номер: В004ХО 42 | 1993 | Грузовой фургон | Голубой | Отсутствует | Отсутствует | 508-400-923053 | 5 000,00 (пятьдесят тысяч) | 5 000,00 (пять тысяч) | 2 000,00 (две тысячи) | 19.08.2014 11:30 | с 01.07.2014 по 28.07.2014 | 01.08.2014 |
| 2 | Автомобиль 377030 Государственный регистрационный номер: Е866СУ42 | 2005 | А/В изотермический | Белый | X9437703050005118 | 33070050093084 | Д245,7V2*185922 | 90 000,00 (девяносто тысяч) | 9 000,00 (девять тысяч) | 4 000,00 (четыре тысячи) | 19.08.2014 14:30 | с 01.07.2014 по 28.07.2014 | 01.08.2014 |

Продавец: комитет по управлению муниципальным имуществом города Кемерово.
Решение об условиях приватизации муниципального движимого имущества принято на основании решения комитета и утверждено главой города Кемерово.

Способ продажи муниципального имущества: аукцион (с открытой формой подачи предложений о цене).

В случае если задаток не поступил на счет продавца до момента определения претендентов участниками аукциона, претендент не допускается к участию в аукционе. Победителем аукциона признается участник, предложивший в ходе торгов максимальную цену.

По результатам аукциона продавец и победитель аукциона (покупатель) не ранее 10 рабочих дней и не позднее 15 рабочих дней со дня подведения итогов аукциона заключают договор купли-продажи имущества. Оплата производится в течение 20 дней с момента заключения договора купли-продажи муниципального имущества.

Документы, представляемые покупателем муниципального имущества:

одновременно с заявкой претенденты представляют следующие документы:
юридические лица: заверенные копии учредительных документов;
документ, содержащий сведения о доле Российской Федерации, субъекта Российской Федерации или муниципального образования в уставном капитале юридического лица (реестр владельцев акций либо выписку из него или заверенное печатую юридическое лицо и подписанное его руководителем письмо);
документ, который подтверждает полномочия руководителя юридического лица на осуществление действий от имени юридического лица (копия решения о назначении этого лица или о его избрании) и в соответствии с которым руководитель юридического

лица обладает правом действовать от имени юридического лица без доверенности; физическое лицо предъявляет документ, удостоверяющий личность, или представляет копии всех его листов.

В случае если от имени претендента действует его представитель по доверенности, к заявке должна быть приложена доверенность на осуществление действий от имени претендента, оформленная в установленном порядке, или нотариально заверенная копия такой доверенности. В случае если доверенность на осуществление действий от имени претендента подписана лицом, уполномоченным руководителем юридического лица, заявка должна содержать также документ, подтверждающий полномочия этого лица.

Все листы документов, представляемых одновременно с заявкой, либо отдельные тома данных документов должны быть прошиты, пронумерованы, скреплены печатью претендента (для юридического лица) и подписаны претендентом или его представителем.

Для участия в аукционе претендент вносит задаток в соответствии с договором о задатке на счет организатора торгов (договор о задатке на сайте: www.torgi.gov.ru, www.kumi-keмерово.ru).

К данным документам (в том числе к каждому тому) также прилагается их опись. Заявка и такая опись составляются в двух экземплярах, один из которых остается у продавца, другой – у претендента.

Реквизиты для внесения задатка:
УФК по Кемеровской области (п/с 05393056510 комитет по управлению муниципальным имуществом города Кемерово)
п/с № 40302810300005000133

в ГРКЦ ГУ Банка России по Кемеровской области г. Кемерово
инн 4209014443/КПП 420501001
БИК 043207001;

Лицам, перечислившим задаток для участия в аукционе, денежные средства возвращаются в следующем порядке:

а) участникам аукциона, за исключением его победителя, – в течение 5 календарных дней со дня подведения итогов аукциона;

б) претендентам, не допущенным к участию в аукционе, – в течение 5 календарных дней со дня подписания протокола о признании претендентов участниками аукциона. Данное сообщение является публичной офертой для заключения договора о задатке в соответствии со статьей 437 Гражданского кодекса Российской Федерации, а подача претендентом заявки и перечисление задатка являются акцептом такой оферты, после чего договор о задатке считается заключенным в письменной форме.

Заявки в отношении муниципального имущества принимаются продавцом в период приема заявок в рабочие дни с 8.30 до 13.00 и с 14.00 до 17.30 по адресу: г. Кемерово, Притомская набережная, 7, каб. 304.

Аукционы по продаже муниципального имущества состоятся по адресу: г. Кемерово, Притомская набережная, 7, каб. 304.

Претенденты могут ознакомиться с приватизируемым муниципальным имуществом, более полной информацией о нем по адресу: г. Кемерово, Притомская набережная, д. 7, каб. 304.

Телефон для справок: 36-95-72.

Сайт – www.kumi-keмерово.ru, www.torgi.gov.ru.

Извещение о проведении собрания о согласовании местоположения границ земельных участков

Кадастровым инженером Ездной Анастасией Юрьевной (почтовый адрес: г. Кемерово, пр. Ленина, 5, контактный телефон 28-12-98, № квалификационного аттестата 42-13-364) МУП «АТИЗ Кемеровской области» (ОГРН 1024202050993, г. Кемерово, пр. Ленина, 5, e-mail: mupatiz@mail.ru, тел. 37-72-54) выполняются кадастровые работы в отношении нижеперечисленных земельных участков:

1) г. Кемерово, СНТ «Сухой Искитим», уч. 509, заказчик Безрученко В.С. (по доверенности от 24.05.2014 г.

действует Брюханов М.А., адрес проживания: г. Кемерово, ул. Тимирязева, 50-2, тел. 8-906-980-66-40, Смежные з/у: г. Кемерово, уч. 491, 493, 491/1, 493/ка в СНТ «Сухой Искитим».

Ознакомьтесь с проектами межевых планов, представьте требования о проведении согласования границ на местности и (или) письменные возражения возможно с 30.07.14 г. по 18.08.14 г. по адресу: г. Кемерово, пр. Ленина, 5, каб. 61.

Заключение

по результатам публичных слушаний по вопросу предоставления разрешений на условно разрешенный вид использования

На основании ст. 37, 39 Градостроительного кодекса РФ, гл. 8 постановления Кемеровского городского Совета народных депутатов от 28.10.2005 № 276 «О порядке организации и проведения публичных слушаний в городе Кемерово», постановления администрации города Кемерово от 20.06.2014 № 1538 «О назначении публичных слушаний по вопросу предоставления разрешений на условно разрешенный вид использования» комиссия по подготовке проекта правил землепользования и застройки в городе Кемерово (далее – комиссия) на своем заседании 07.07.2014 рассмотрела возможность предоставления разрешений на условно разрешенный вид использования земельных участков, расположенных по следующим адресам в городе Кемерово:

– Рудничный район, земельный участок с кадастровым номером 42:24:0401024:6 на ул. Нахимова, 246«а», – автостоянки коммерческих

видов использования (заявитель – ООО «СДС-Строй»);

– Центральный район, ул. Кирова, 38-3, – офис, встроенный в многоквартирный жилой дом (заявитель Степанова Н.Р.).

На заседании комиссии установлено, что постановление администрации города Кемерово от 20.06.2014 № 1538 размещено на официальном сайте администрации города Кемерово www.keмерово.ru в сети Интернет и опубликовано в газете «Кемерово» от 24.06.2014. Копия постановления была размещена на стендах управления архитектуры и градостроительства администрации города Кемерово, портале обеспечения градостроительной деятельности города Кемерово www.torgi42.ru в сети Интернет.

Приним письменных заявлений и возражений граждан, юридических лиц по теме публичных слушаний осуществлялся в период с 24 июня по 6 июля 2014 года.

За указанный период, а также в ходе заседания комиссии 07.07.2014 по вопросам, вынесенным на публичные слушания, возражения от заинтересованных лиц не поступали.

По итогам публичных слушаний комиссия приняла решение подготовить рекомендации о предоставлении разрешений на условно разрешенный вид использования земельных участков, расположенных по следующим адресам в городе Кемерово:

1. Рудничный район, земельный участок с кадастровым номером 42:24:0401024:6 на ул. Нахимова, 246«а», – автостоянки коммерческих видов использования (заявитель – ООО «СДС-Строй»);

2. Центральный район, ул. Кирова, 38-3, – офис, встроенный в многоквартирный жилой дом (заявитель Степанова Н.Р.).

Н.В. КАЛИНИН,
председатель комиссии.

Заключение

технической комиссии по установлению факта нарушения законодательства о градостроительной деятельности

09.06.2014 г.

Состав комиссии

Для установления причин нарушения законодательства о градостроительной деятельности распоряжением администрации г. Кемерово от 08.05.2014 № 236 создана техническая комиссия в составе:

Председатель комиссии:

Калинин Андрей Владимирович – заместитель главы города, начальник управления городского развития.

Заместитель председателя:

Костиков Виктор Сергеевич – начальник управления архитектуры и градостроительства.

Члены комиссии:

Комкова Елена Владимировна – председатель комитета строительного контроля;
Ткаченко Леонид Александрович – заведующий отделом инженерной защиты управления городского развития;
Латтева Евгения Витальевна – заведующая юридическим отделом управления городского развития.

Секретарь комиссии:

Богомолова Ольга Сергеевна – консультант-советник управления городского развития.

В своей деятельности комиссия руководствовалась положениями ст. 62 Градостроительного кодекса РФ, постановлением администрации города Кемерово от 16.02.2006 года № 9 «Об утверждении порядка установления причин нарушения законодательства о градостроительной деятельности на территории города Кемерово», распоряжением администрации г. Кемерово от 08.05.2014 № 236.

В ходе работы комиссии установлено:

сведения об объекте капитального строительства и земельном участке: Магерамову Вели Ата-оглы на праве собственности принадлежит следующие объекты: объект капитального строительства – жилой дом, 1-этажный, общей площадью 143,6 кв. м, лит. А, расположенный по адресу: Кемеровская область, г. Кемерово, ул. Беломорская, 2«а», кадастровый (или условный) номер 42:24:0401071:686, запись о регистрации права 42-42-01/404/2013-171 от 19.12.2013. Объект расположен на земельном участке общей площадью 1292 кв. м, кадастровый номер 42:24:0401071:658, разрешенное использование: для индивидуального жилищного строительства с ведением личного подсобного хозяйства, расположенный по адресу: Кемеровская область, г. Кемерово, ул. Беломорская, 2«а», запись о регистрации права 42-42-01/08/081/2012-073 от 05.04.2012.

В соответствии с Генеральным планом г. Кемерово, утвержденным решением Кемеровского городского Совета народных депутатов от 24.06.2011 № 36, с картой градостроительного зонирования Правил землепользования и застройки в городе Кемерово, утвержденным постановлением Кемеровского городского Совета народных депутатов от 24.11.2006 г. № 75, вышеуказанный земельный участок располагается в территориальной зоне Ж3.1 – жилой зоне с малоэтажными жилыми домами с ограниченным личным подсобным хозяйством.

Выводы технической комиссии

I. Вышеуказанный индивидуальный жилой дом расположен на расстоянии 1 м от границы со смежным земельным участком.

Строительство жилых строений и хозяйственных построек возможно при условии соблюдения требований местных нормативов градостроительного проектирования на территории города Кемерово, утвержденных постановлением Кемеровского городского Совета народных депутатов четвертого созыва от 16.08.2007 № 165; СП 30-102-99 «Планировка и застройка территорий малоэтажного строительства», п. 2.12: «Границы соседних приквартирных земельных участков должны быть удалены от одно-, двухквартирных и блокированных домов – не менее чем на 3 м; хозяйственных построек (бани, гаража и др.) – не менее чем на 1 м».

В соответствии со ст. 19 постановления Кемеровского городского Совета народных депутатов от 24.11.2006 № 75 «Об утверждении правил землепользования и застройки в городе Кемерово» земельный участок и прочно связанные с ним объекты капитального строительства не соответствуют установленному градостроительному регламенту территориальных зон в случае, если их размеры не соответствуют предельным значениям, установленным градостроительным регламентом.

В силу ст. 40 Градостроительного кодекса РФ и ст. 7 Постановления Кемеровского городского Совета народных депутатов от 24.11.2006 № 75 вопросы отклонения от предельных параметров разрешенного строительства подлежат обсуждению на публичных слушаниях, организуемых в соответствии с Постановлением Кемеровского городского Совета народных депутатов от 28.10.2005 № 276.

Таким образом, вышеуказанный жилой дом выстроен с нарушением требований градостроительного регламента.

II. Нарушение градостроительного законодательства, выявленное технической комиссией, – строительство жилого дома с нарушением градостроительного регламента – является обстоятельством, указывающим на виновность собственника земельного участка и жилого дома – Магерамова Вели Ата-оглы.

III. Собственнику выстроенного жилого дома надлежит привести объект капитального строительства в соответствие с требованиями градостроительного регламента.

В случае если собственником земельного участка и жилого дома, расположенных по адресу: г. Кемерово, ул. Беломорская, 2«а», нарушены права собственников смежных земельных участков, данные лица вправе обратиться в суд за защитой своих нарушенных прав.

Председатель комиссии _____ А.В. Калинин.

Секретарь комиссии _____ О.С. Богомолова.

Члены комиссии: _____ Е.В. Комкова;
_____ В.С. Костиков;
_____ Е.В. Латтева;
_____ Л.А. Ткаченко.

КЕМЕРОВО

Городская еженедельная газета.

Учредители: администрация г. Кемерово и коллектив редакции.

Подписные индексы: 51931, 51961.

Газета зарегистрирована 13.01.94 г. в Омской региональной инспекции, регистрационное свидетельство № 3.

Адрес редакции и издателя: 650000, г. Кемерово, ул. Арочная, 41, первый этаж.

E-mail: news@kmmnews.ru

www.kmmnews.ru

Телефон редакции: 58-08-07.

Отдел рекламы: 58-10-05 (факс).

E-mail: rk@kmmnews.ru.

По вопросам подписки обращаться по телефону УФСП (Почта России): 36-76-25.

Директор, главный редактор: Вадим Панов.

За содержание текстов, опубликованных в разделе «Официально», реклама редакция ответственности не несет.

Номер отпечатан в ЗАО «Типография «КП» в Кемерово».

650000, г. Кемерово, ул. Карболитовская, 1г.

Претензии по качеству печати – тел. 45-46-45.

Печать офсетная. Объем 4 п. л.

Номер подписан в печать по графику в 18,00,

фактически в 17,30.

Заказ № 55. Тираж 670 экз.

Цена договорная.



Газета «Кемерово» распространяется на всей территории Кемеровской области.